

# Heller

# CITROËN C4 FOURGONNETTE 1928

## 80703



## Français

Commencée en 1928, la fabrication de la C.4 dans ses différentes versions s'est poursuivie jusqu'en 1932. Quelquesvéhicules dits «fin de série» furent même encore vendus en 1933. D'une puissance fiscale de 9 CV la première année, elle est passée à 10 CV en 1930, sans être modifiée, puis a été ramenée à nouveau à 9 CV en 1931. En 1933, parallèlement à la C.41X, toujours d'une puissance fiscale de 9 CV, est apparue la C.4 G admise pour 10 CV, d'une cylindrée légèrement supérieure et livrée au choix équipée du moteur normal ou du moteur flottant, qui se retrouvera dans les séries suivantes. Conçue suivant une technique assez nouvelle pour l'époque et inspirée des techniques de construction américaines, les C.4 étaient des véhicules exceptionnellement robustes, tant du point de vue moteur que du point de vue carrosserie. Le nombre de carrosseries proposées par CITROËN était suffisamment vaste pour répondre à tous les besoins: berlines, limousines, 4 et 6 places, coupés, faux cabriolets, cabriolets, torpédos, torpédos commerciales, camionnettes, petits autobus/taxis, etc... Au cours des années, l'aspect général a peu changé et seules quelques modifications dans la disposition des chromes et des aménagements intérieurs permettent de reconnaître l'année de sortie des véhicules. Le modèle proposé par HELLER représente un fourgon commercial typique de l'entre-deux guerres, qui sera d'ailleurs utilisé bien longtemps après, jusqu'aux années 60.

Empattement	2,97 m
Voie AV / Voie AR	1,42 m
Châssis	acier embouti
Moteur	CITROËN 4 cylindres en ligne
Cylindrée	1767 cm <sup>3</sup>
Puissance	32 ch
Carburation	carburateur SOLEX à starter
Embrayage	disque unique commandé par pantographe
Boîte de vitesses	3 vitesses + marche arrière non synchronisées
Transmission	arbre tubulaire avec pont banjo à couple différentiel
Suspension	ressorts à lames multiples et amortisseurs à friction
Freins	freins mécaniques avec servofrein à dépression
Vitesse maximum	90 km/h
Consommation	10 litres aux 100 km

## Deutsch

Die Produktion des C4 in seinen verschiedenen Ausführungen begann 1928 und dauerte bis 1932, wobei 1933 noch einige wenige sogenannte «End-of-Series»-Fahrzeuge verkauft wurden. Er hatte in seinem ersten Jahr eine Steuerleistung von 9 PS, die 1930 ohne Modifikation auf 10 PS anstieg, bevor sie 1931 wieder auf 9 PS gesenkt wurde. 1933, zeitgleich mit dem C41X und immer noch mit einer steuerpflichtigen Leistung von 9 PS, kam der C4G auf den Markt. Mit 10 PS, etwas größerem Hubraum und wahlweise mit Standard- oder dem schwimmend gelagerten Motor, der auch in der nachfolgenden Serie zu finden war. Mit einer damals neuen Technik konstruiert und von amerikanischen Fertigungsverfahren inspiriert, war der C4 sowohl in Bezug auf den Motor, als auch auf die Karosserie, ein außergewöhnlich robustes Fahrzeug. Citroën achtete auch darauf, verschiedene Karosserien anzubieten, um allen Ansprüchen gerecht zu werden: 2-türige und 4-türige Limousinen, Limousinen 4- und 6-Sitzer, Hardtops, Cabrios, Kleintransporter, Kombis, Minibusse, Taxi... Das allgemeine Erscheinungsbild hatte sich im Laufe der Jahre kaum verändert und man erkannte das Baujahr des Fahrzeugs nur noch an der Anordnung des Chroms und der Innenausstattung. Das von Heller angebotene Modell ist ein typischer Kleintransporter, der noch bis in die 1960er Jahre eingesetzt wurde.

Radstand	2,97 m
Spur vorne / hinten	1,42 m
Rahmen	tiefgezogener Stahl
Motor	CITROËN 4 Zylinder in Reihe
Hubraum	1767 cm <sup>3</sup>
Leistung	32 PS
Vergaser	SOLEX Vergaser
Kupplung	Einscheibenkupplung
Getriebe	3 Vorwärtsgänge + Rückwärtsgang nicht synchronisiert <p>Rohrwell<span></span>e mit Banjoachsen mit Differentialgetriebe</p>
Aufhängung	Mehrblattfedern und Dämpfer
Bremsen	mechanische Bremsen mit Vakuum-Bremskraftverstärker
Max. Geschwindigkeit	90 km/h
Verbrauch	10 Liter auf 100 km

## Italiano

Avviata nel 1928, la produzione della C.4 nelle sue diverse versioni proseguì fino al 1932. Qualche veicolo “fine serie” fu venduto anche nel 1933. Con una potenza nominale di 9 CV al primo anno, passò a 10 CV nel 1930 senza modifiche meccaniche, quindi fu riportata di nuovo a 9 CV nel 1931. Nel 1933, parallelamente alla C.41X e sempre caratterizzata da una potenza nominale di 9 CV, apparse la C.4 G, con un cilndro leggermente superiore e proposta in due alternative, motore normale o motore flottante, entrambi disponibili anche nelle serie successive. Progettata con una tecnica assai innovativa per l'epoca e ispirata alle tecniche costruttive americane, la C.4 era un veicolo eccezionalmente robusto sia dal punto di vista meccanico che della carrozzeria. Il numero di allestimenti proposti da CITROËN era sufficientemente vasto per soddisfare tutte le esigenze: berline, limousine, 4 e 6 posti, coupé, decapotabili e cabriolet, mini-van commerciali, camioncini, piccoli autobus/taxi ecc. Nel corso degli anni l'aspetto generale ha subito alcune variazioni nella disposizione delle cromature e negli allestimenti interni, il che permette di riconoscere facilmente l'anno di uscita di ogni veicolo. Il modello proposto da HELLER rappresenta un furgone commerciale tipico del periodo fra le guerre, utilizzato a lungo fino agli anni '60.

Passo	2,97 m
Corsa anteriore / posteriore	1,42 m
Chassis	acciaio alleggerito
Motore	CITROËN 4 cilindri in linea
Cilindrata	1767 cm <sup>3</sup>
Potenza	32 cv
Carburazione	carburatore SOLEX a starter
Frizione	disco unico comandato da pantografo
Cambio	3 velocità + marcia indietro non sincronizzati
Trasmissione	albero tubolare con ponte “banjo” con coppia differenziale
Sospensione	molle a lame multiple e ammortizzatore a frizione
Freni	freni meccanici con servofreno a depressione
Velocità massima	90 km/h
Consumo	10 litri a 100 km

## English

First started in 1928, the C4 and its various iterations was manufactured up until 1932. Some of the «end-of-series» vehicles were even still being sold in 1933. It had a taxable power of 9 HP in its first year rising to 10 HP in 1930 without modification before being brought back down to 9 HP in 1931. In 1933, at the same time as the C41X and still with a taxable power of 9 HP the C4G entered the market with its 10 HP, slightly higher displacement and choice of standard or floating engine, which would be seen again in future series. Designed using a new technique at the time and inspired by American manufacturing processes the C4 was an exceptionally sturdy vehicle, both in terms of its engine and its bodywork. Citroën also made sure to offer enough different bodyworks so as to satisfy all requirements: 2-door and 4-door saloons, limousines, 4 and 6 seaters, hardtops, convertibles, runabouts, business cars, vans, minibuses, taxis... Over the years, its general appearance has hardly changed and the only way to recognise which year the vehicle was made is by the layout of the chrome and its interior fittings. The model sold by Heller is a typical van from the interwar period that continued to be used well after up until the 1960s.

Wheelbase	2.97 m
Front track / Rear track	1.42 m
Chassis	Pressed steel
Engine	4-cylinder, in-line
Capacity	1767 cm <sup>3</sup>
Power	32 HP
Carburetion	Solex carburettor with starter
Clutch	single disc controlled by pantograph
Gearbox	3 gears + reverse (unsynchronised)
Transmission	tubular shaft equipped with banjo axle with differential torque
Suspension	multiple leaf springs and friction shock absorbers
Brakes	mechanical brakes with vacuum-operated brake booster
Max speed	90 km/h
Consumption	10 litres per 100 km

## Español

La producción del C.4 en sus diversas versiones comenzó en 1928 y continuó hasta 1932, sin olvidar algunos de los llamados vehículos de «fin de serie», que todavía se vendieron en 1933. Con una potencia fiscal de 9 CV el primer año, subió a 10 CV en 1930 sin modificarse, y luego se redujo de nuevo a 9 CV en 1931. En 1933, paralelamente al C.41X, que mantenía una potencia fiscal de 9 CV, apareció el C.4 G admitido para 10 CV, con una cilindrada ligeramente mayor y equipado, según las preferencias, con el motor normal o con el motor flotante, que se encontraría en series posteriores. Diseñados con una técnica bastante nueva para la época e inspirados en las técnicas de construcción americanas, los C.4 eran vehículos excepcionalmente robustos, tanto desde el punto de vista del motor como de la carrocería. CITROËN disponía de carrocerías suficientes para satisfacer todas las necesidades: berlines, limusinas, 4 y 6 plazas, cupés, falsos descapotables, descapotables, torpedos, torpedos comerciales, furgonetas, pequeños autobuses/taxis, etc. Con el paso de los años, el aspecto general cambió poco, y solo algunos cambios en la disposición de los cromados y en el equipamiento interior permiten reconocer el año de salida de los vehículos. El modelo propuesto por HELLER representa una furgoneta comercial típica de la época de entreguerras, que se utilizó mucho tiempo después, hasta la década de 1960.











Batalla	2,97 m
Vía delantera / trasera	1,42 m
Chasis	acero estampado
Motor	CITROËN de 4 cilindros en línea
Cilindrada	1767 cm <sup>3</sup>
Potencia	32 CV
Carburación	carburador de arranque SOLEX
Embrague	disco único controlado por pantógrafo
Caja de cambios	3 velocidades + marcha atrás no sincronizadas
Transmisión	eje tubular con puente banjo de par diferencial
Suspensión	muelles multihoja y amortiguadores de fricción
Frenos	frenos mecánicos con servofreno de vacío
Velocidad máxima	90 km/h
Consumo	10 litros a los 100 km

## Nederlands

De productie van de verschillende versies van de C.4 vond plaats tussen 1928 en 1932. Enkele "einde serie" voertuigen werden zelfs nog in 1933 verkocht. Met een fiscaal motorvermogen van 9 PK het eerste jaar, werd de motor in 1930 zonder enige aanpassing op 10 PK gezet, waarna deze in 1931 op 9 PK werd teruggebracht. In 1933, tegelijkertijd met de C.41X die nog steeds een fiscaal motorvermogen van 9 PK had, werd de C.4 G met 10 PK op de markt gebracht. Deze auto had een iets grotere cilinderinhoud en werd geleverd met een normale motor of een zwevende motor, die tevens in de volgende series terug te vinden was. De C.4, ontworpen volgens een heel nieuwe techniek voor die tijd en geïnspireerd op de Amerikaanse constructietechnieken, was een zeer robuust voertuig zowel voor wat betreft zijn motor als zijn carrosserie. Het aantal carrosserieën die door CITROËN werd aangeboden waren talrijk om aan de behoeften van iedereen te voldoen: berlines, limousines, 4 en 6 plaatsen, coupés, hardtops, cabriolets, allrounders, bedrijfswagens, bestelwagens, minibussen, taxi's, etc. In de loop der jaren werd er weinig aan het algemeen uiterlijk veranderd en slechts om enkele kleine aanpassingen aan het chroomwerk en de binneninrichting maakten het mogelijk om het precieze bouwjaar van het voertuig te weten te komen. Het mogelijk om het precieze bouwjaar van het voertuig te weten te komen. Het model dat door HELLER wordt voorgesteld is een typisch commerciële bestelwagen die tussen

Wielbasis	2,97 m
Spoorbreedte voraan/achteraan	1,42 m
Chassis	geperst staal
Motor	CITROËN 4 cilinders in lijn
Cilinderinhoud	1767 cm <sup>3</sup>
Vermogen	32 PK
Carburatie	SOLEX carburator met starter
Koppeling	enkele schijf bediend via stroomafnemer
Versnellingsbak	3 niet-gesynchroniseerde versnellingen + achteruit
Transmissie	buisvormige spil met banjo-as met differentiële koppel
Ophanging	meerdere bladveren en wrijvingsdempers
Remmen	vacuümbekrachtigde mechanische remmen
Maximum snelheid	90 km/u
Verbruik	10 liter/ 100 km

PEINTURES ESSENTIELLES / ESSENTIAL PAINTS

- |   |  |  |   |  |   |  |
|---|--|--|---|--|---|--|
| <br>3<br>Vert Brunswick brillant<br>Brunswick Green Gloss<br>Dunkelgrün glänzend | <br>11<br>Argent métallique<br>Silver Metallic<br>Silber metallisch | <br>12<br>Cuivre jaune métallique<br>Copper Metallic<br>Kupfer metallisch | <br>19<br>Rouge vif brillant<br>Bright Red Gloss<br>Hellrot glänzend | <br>21<br>Noir brillant<br>Black Gloss<br>Schwarz glänzend | <br>33<br>Noir mat<br>Black Matt<br>Schwarz matt | <br>53<br>Gris métallique<br>Gunmetal Metallic<br>Grau metallisch |
| <br>69<br>Jaune brillant<br>Yellow Gloss<br>Gelb glänzend                        | <br>71<br>Chêne satiné<br>Oak Satin<br>Eichengrün seidenmatt        | <br>73<br>Lie de vin mat<br>Wine Matt<br>Weinrot matt                     | <br>M1<br>30% 69<br>+ 70% 71   |  |   |  |

**2** Numéro de phase / Step number / Schrittnummer / Número de fase

**56** Référence de couleur / Colour reference no / Farbangabe / Referencia de color

**37** Numéro de pièce / Part number / Teilenummer / Número de pieza

**6** Numéro de decal / Decal number / Nummer von Abziehbild / Número de calcomanía

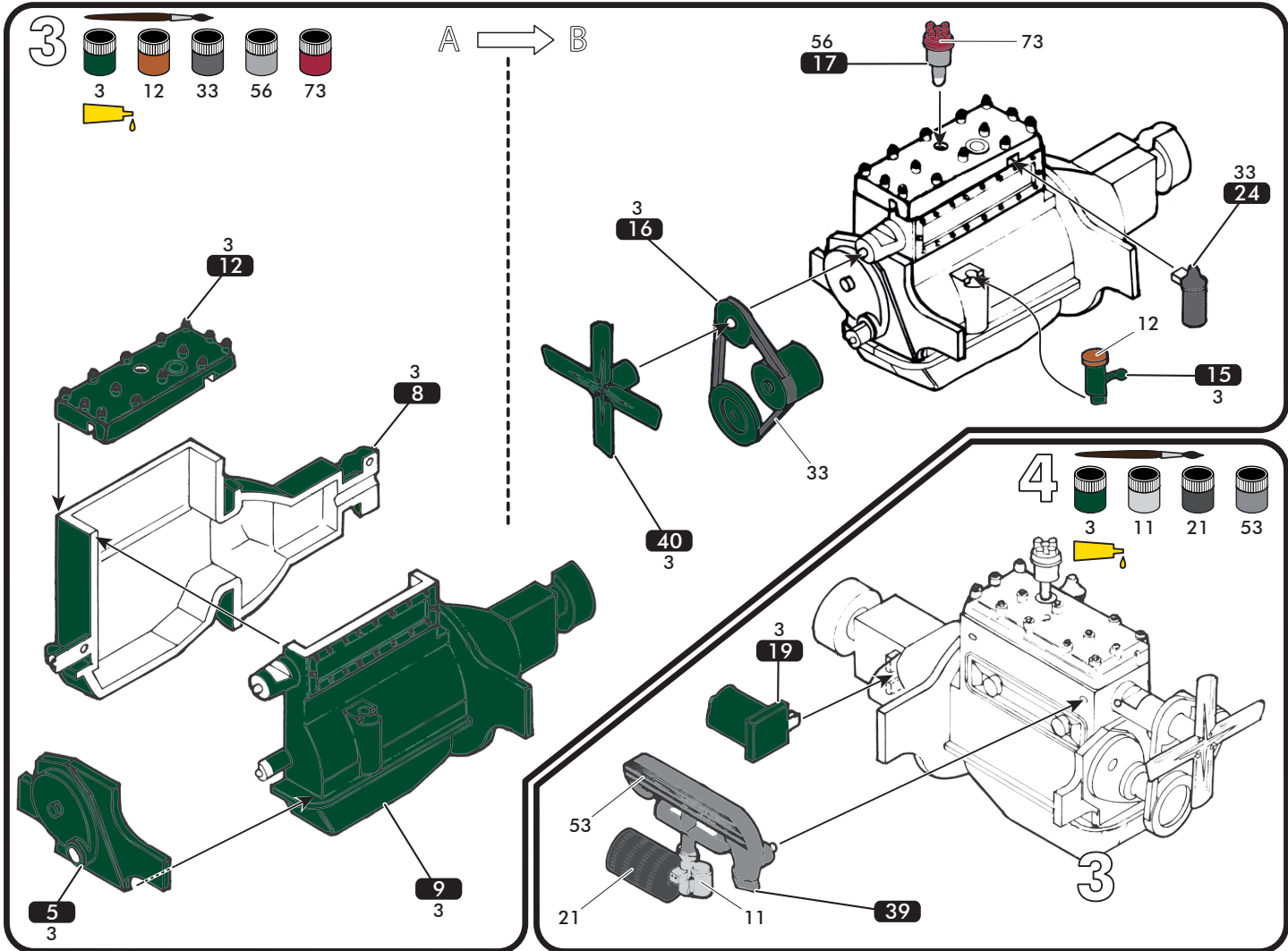
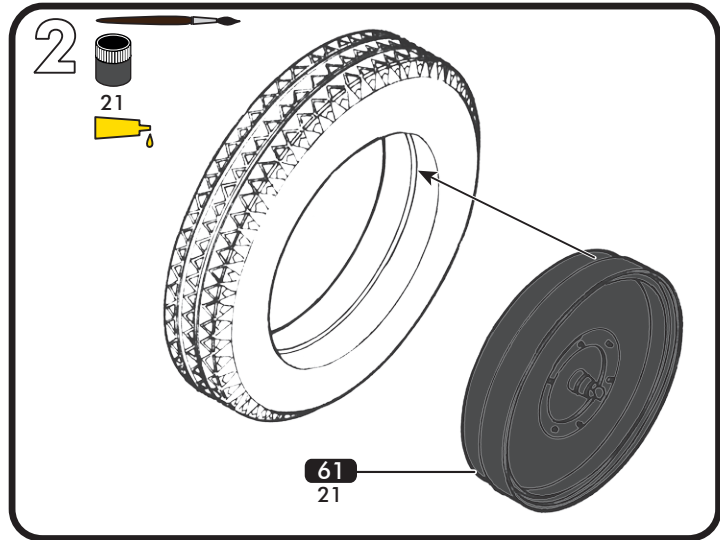
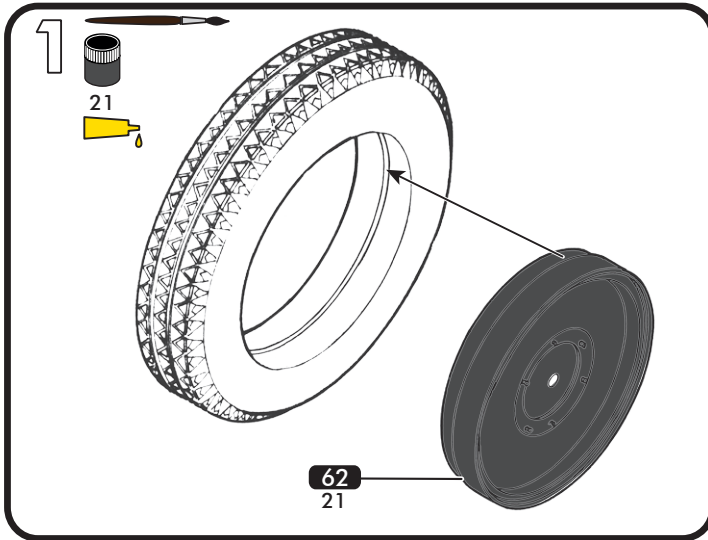





7

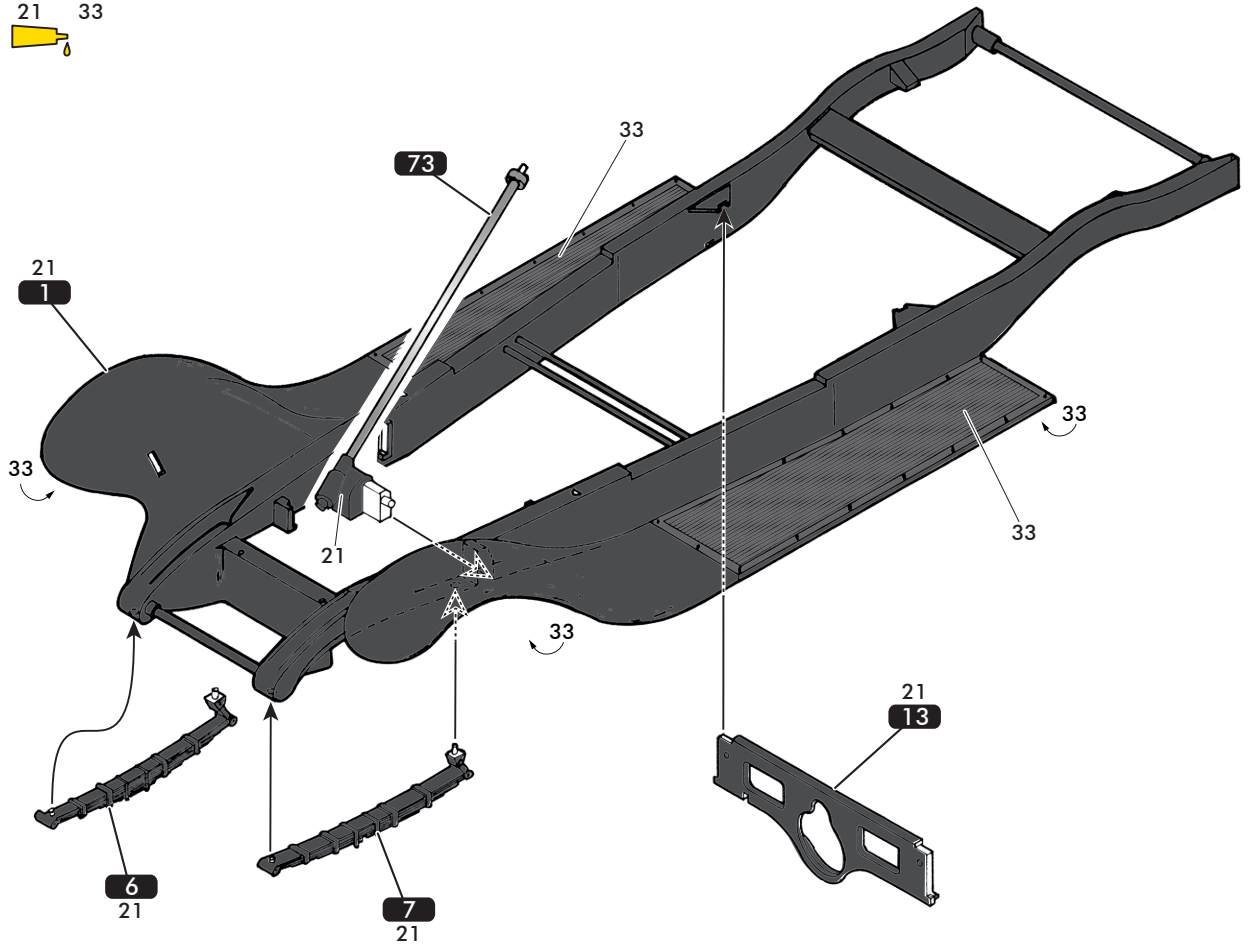
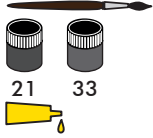

8

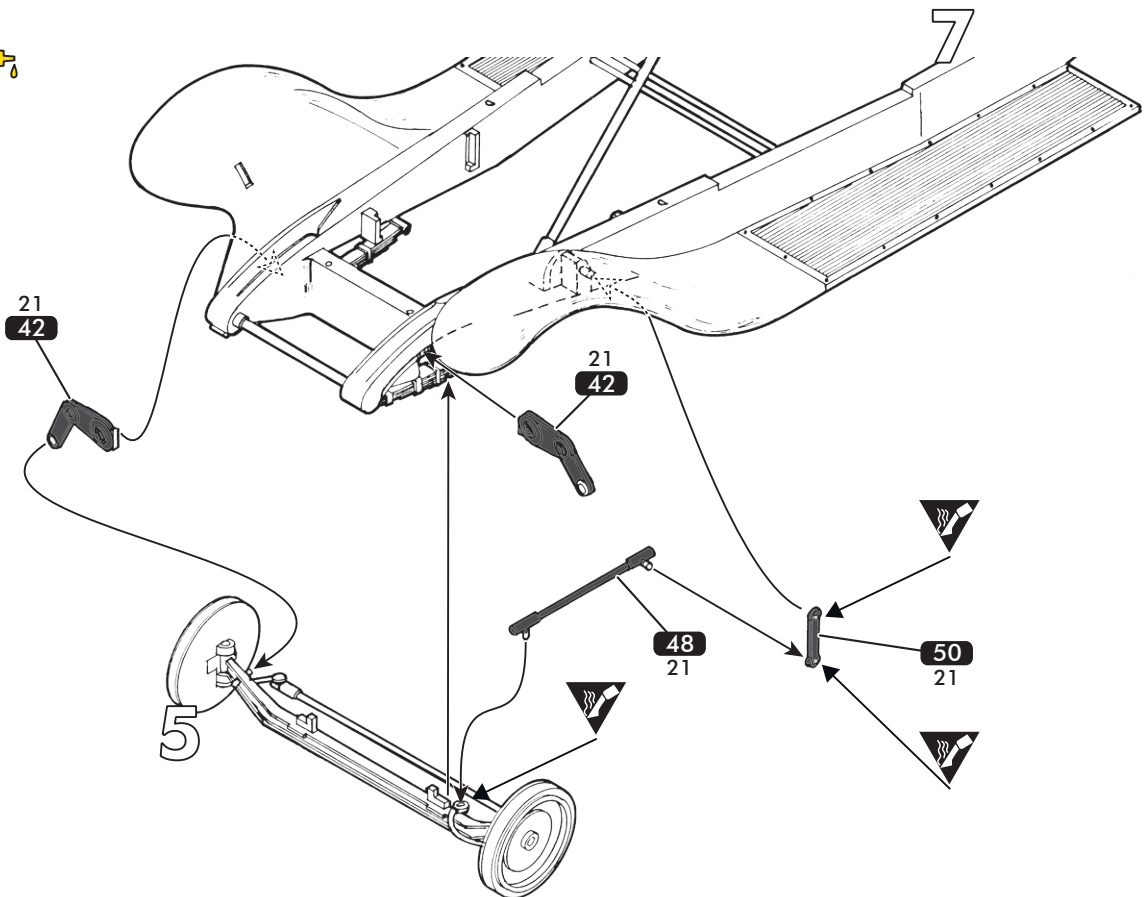

9

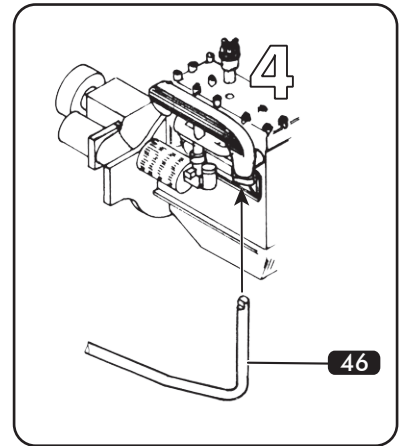
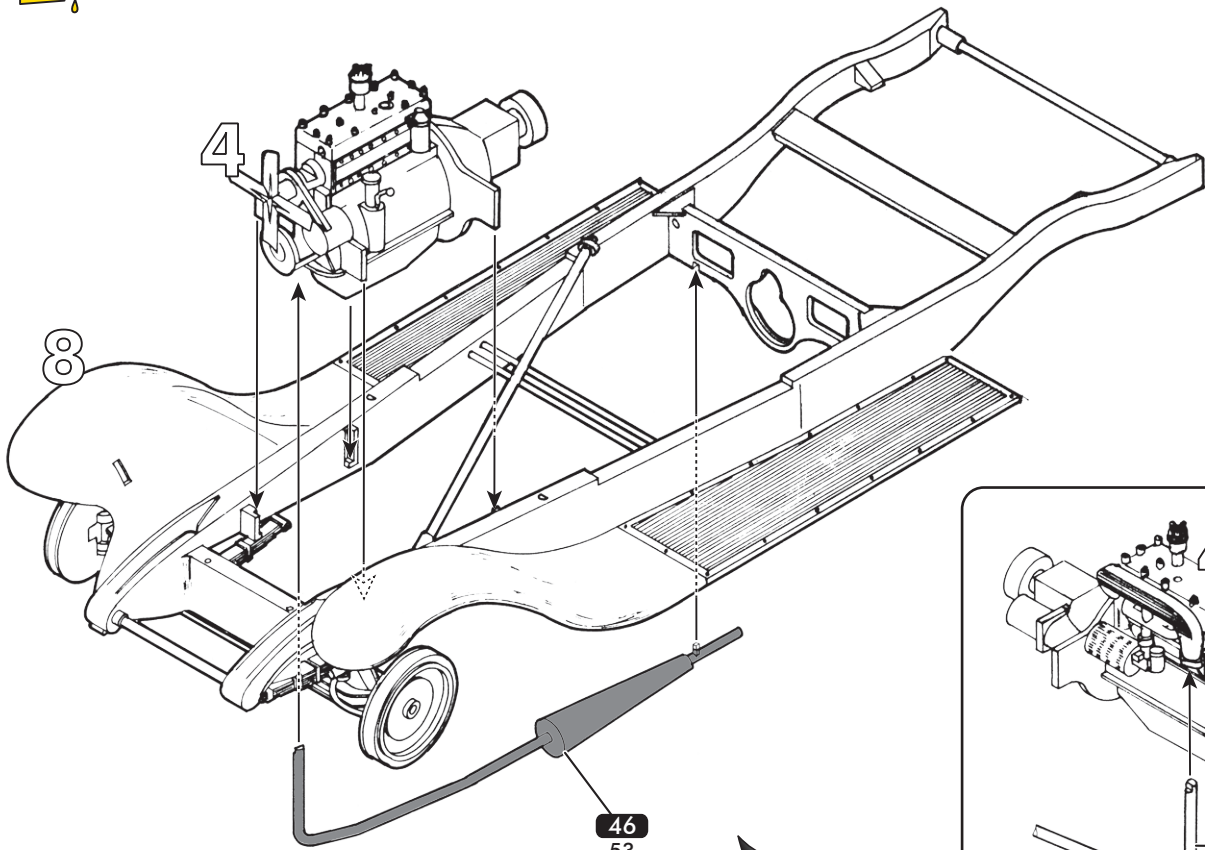
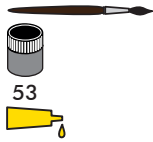

10

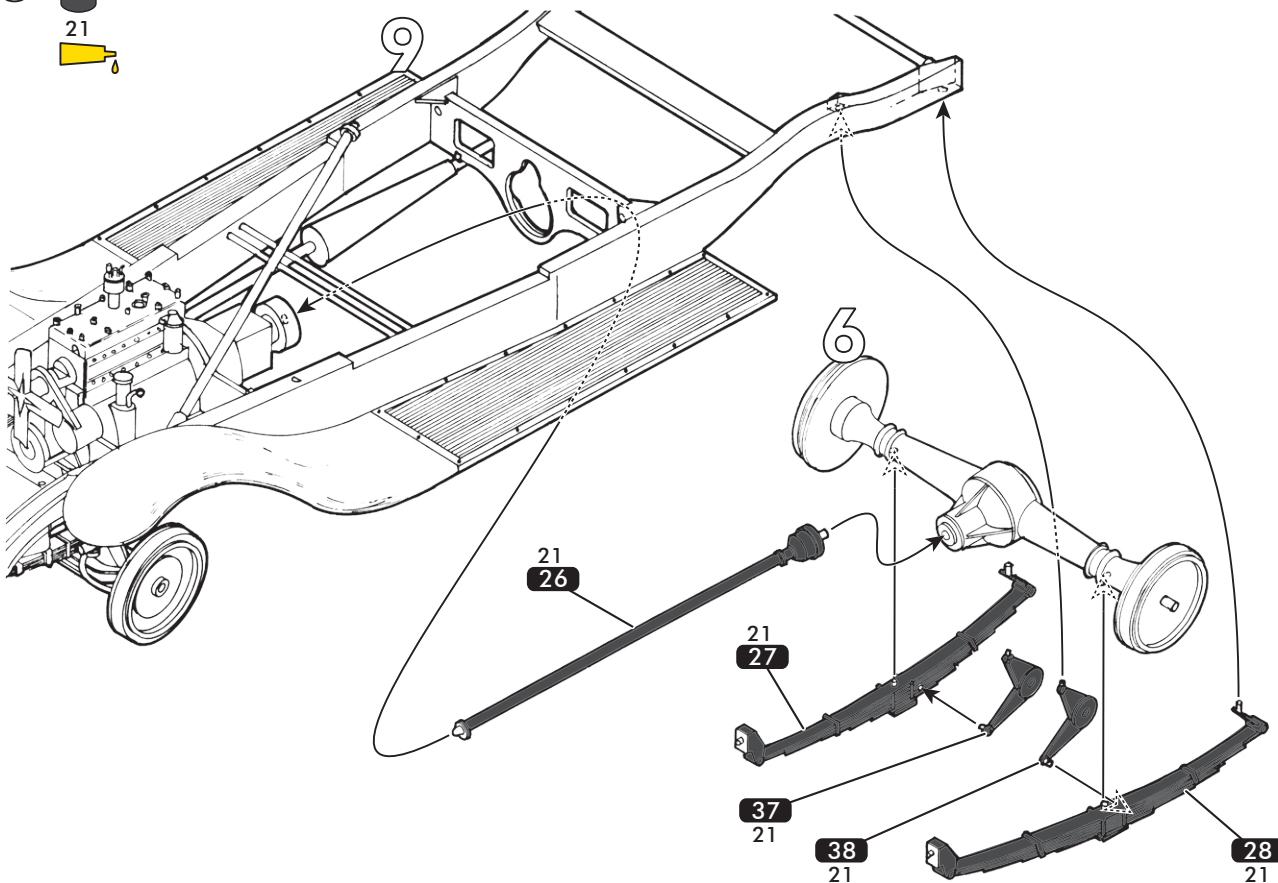
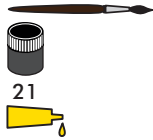

11

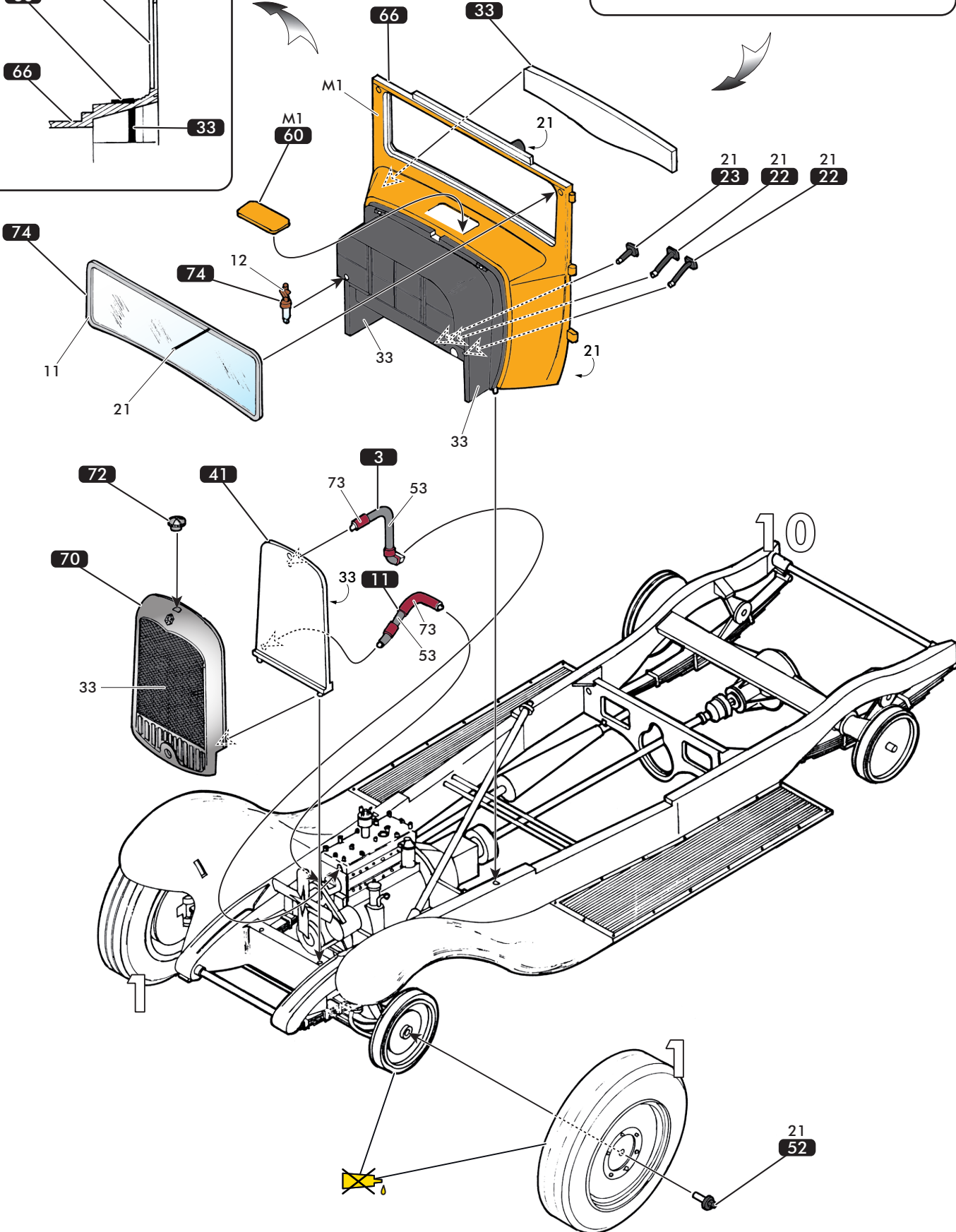
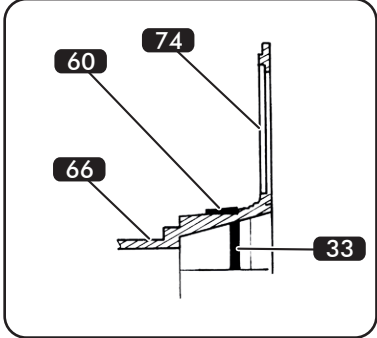
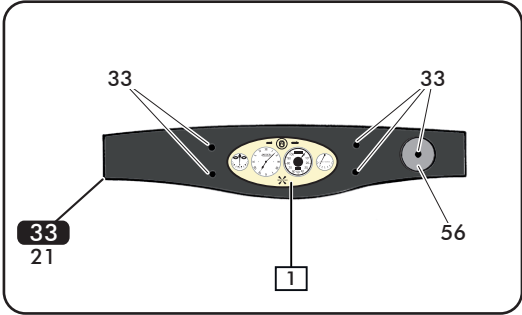
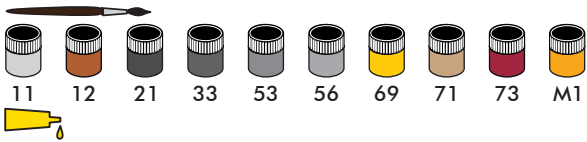



12

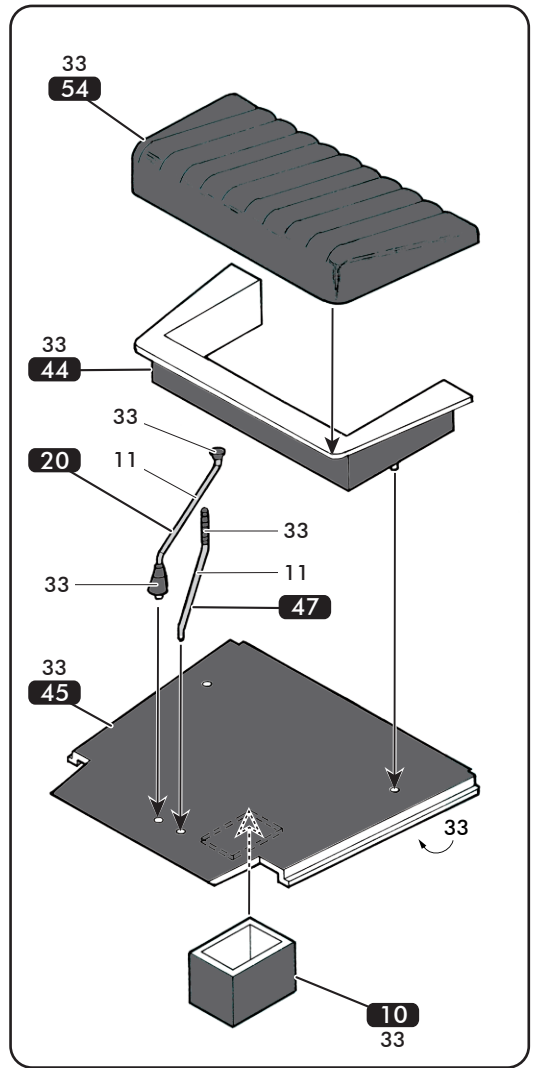
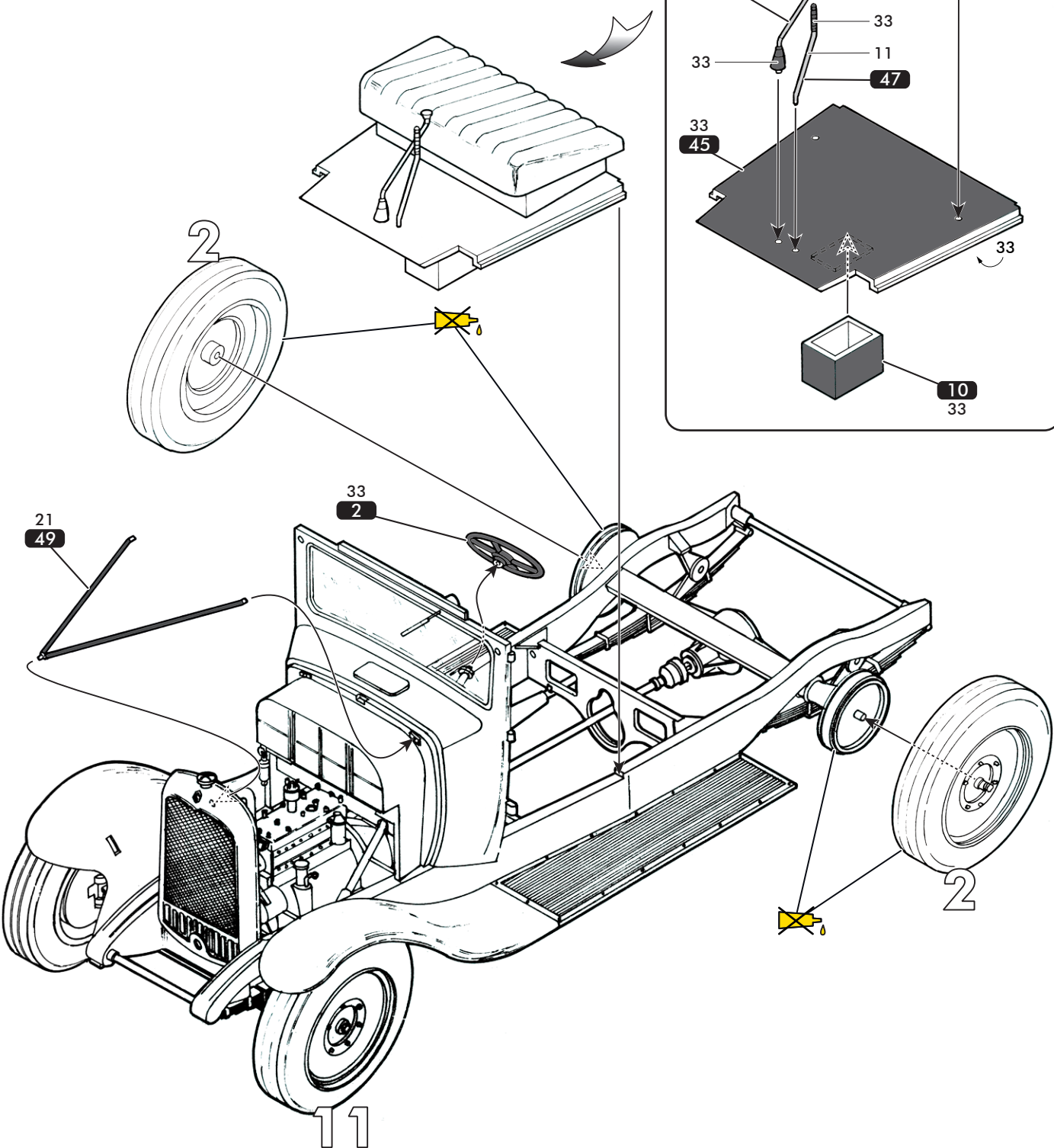
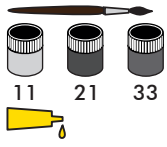



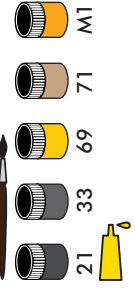

13

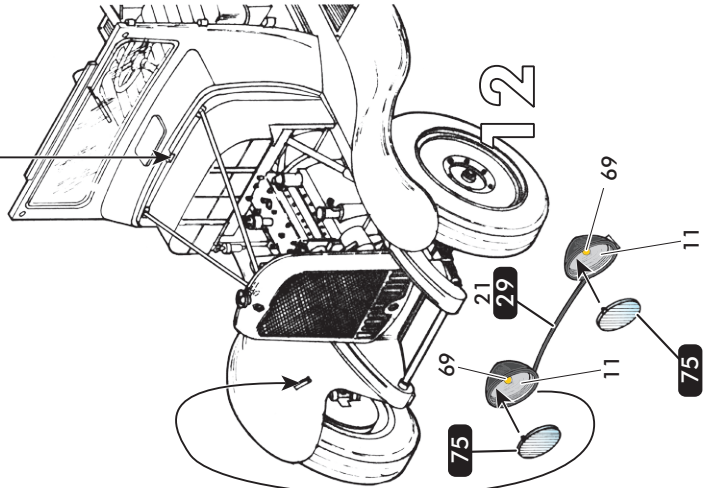
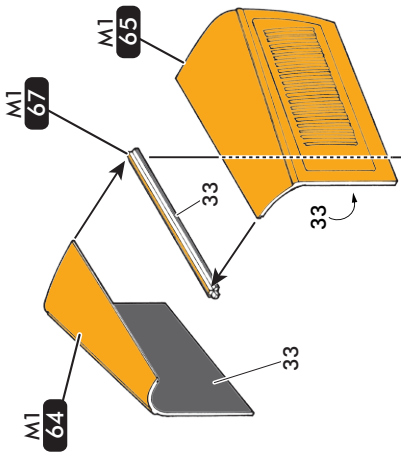

14

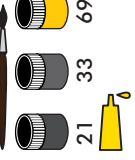

14

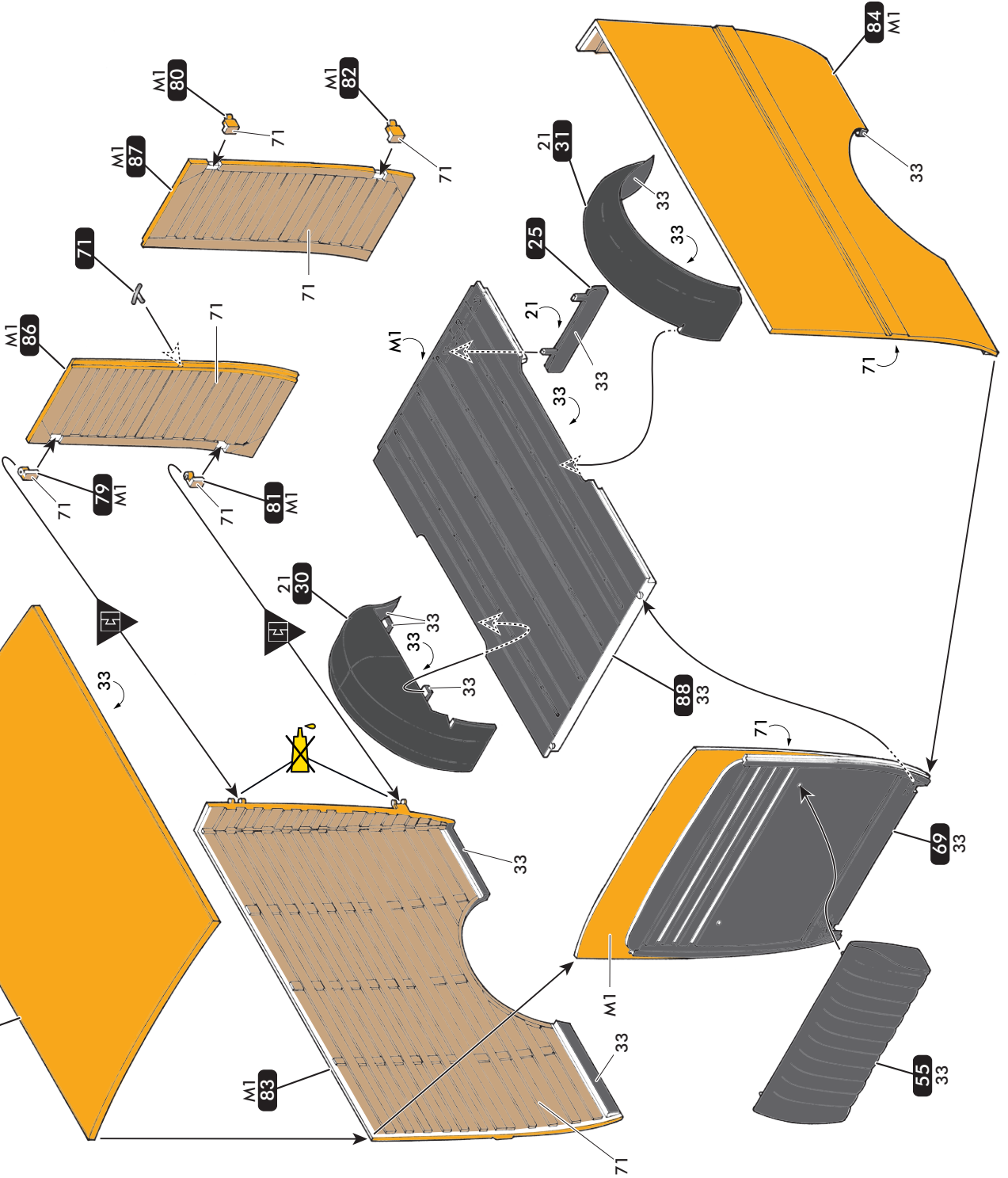

- M1
- 71
- 69
- 33
- 21
- 11
- 4

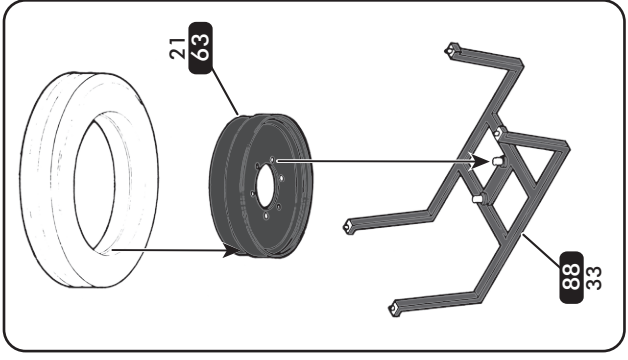
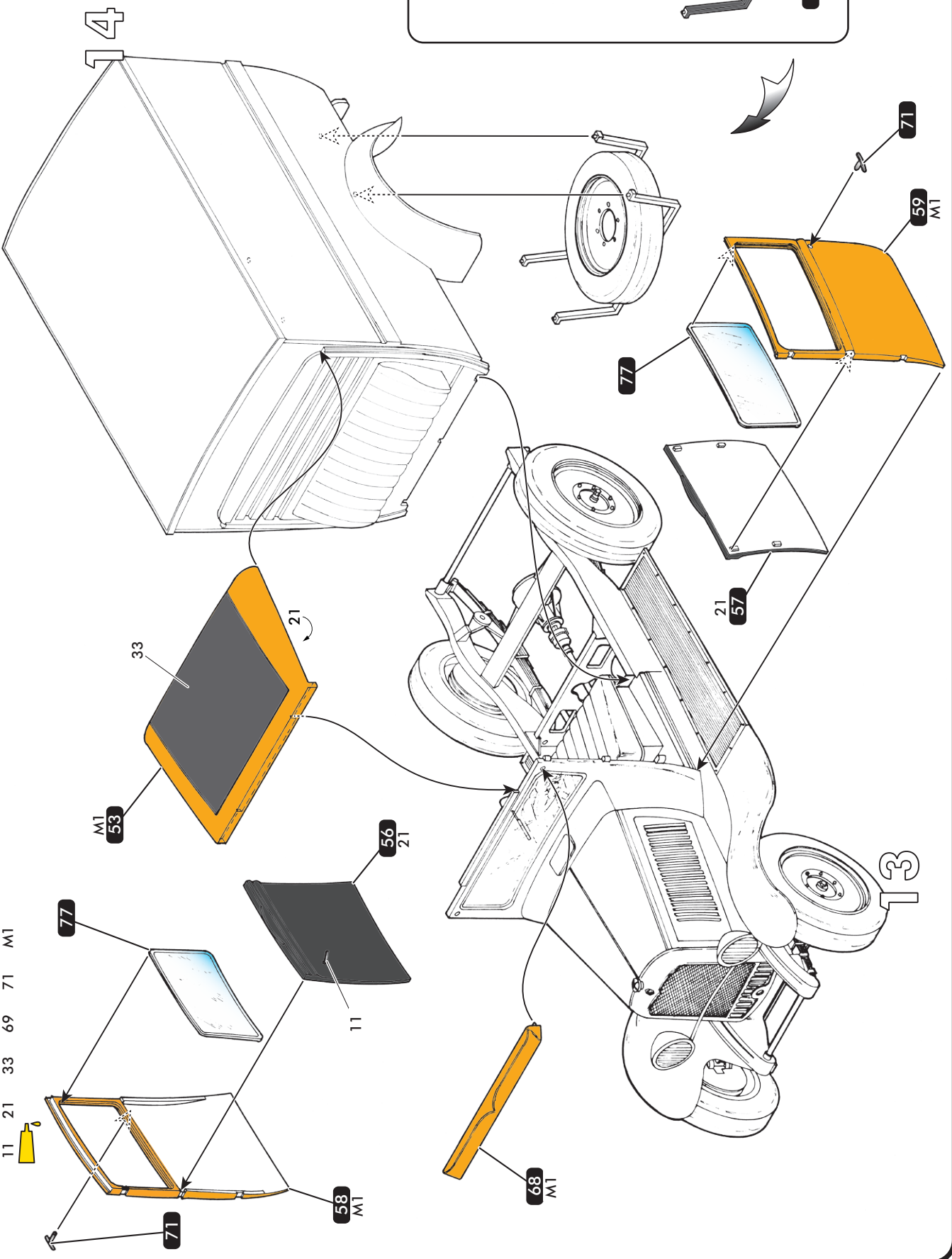

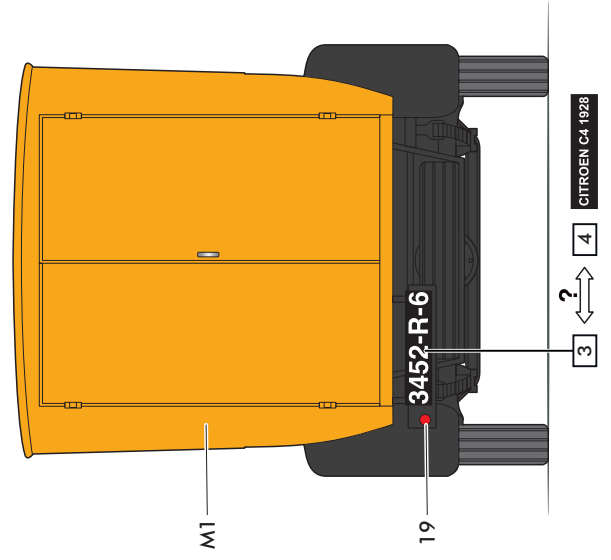
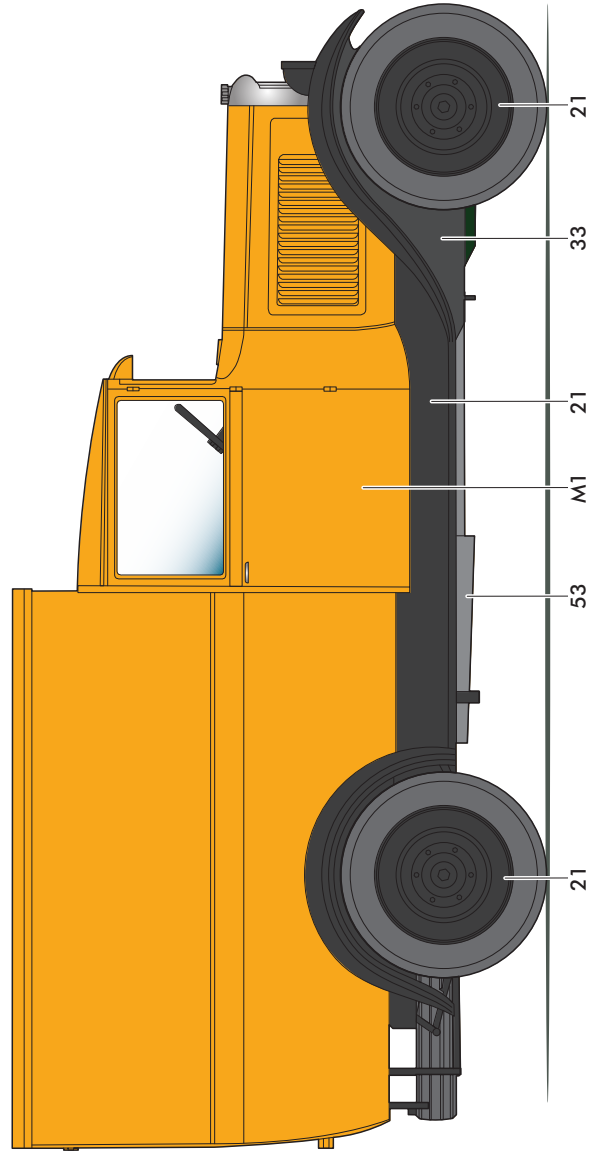
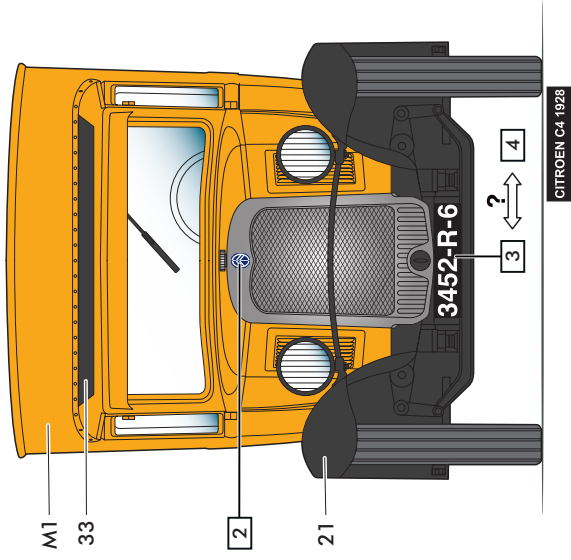
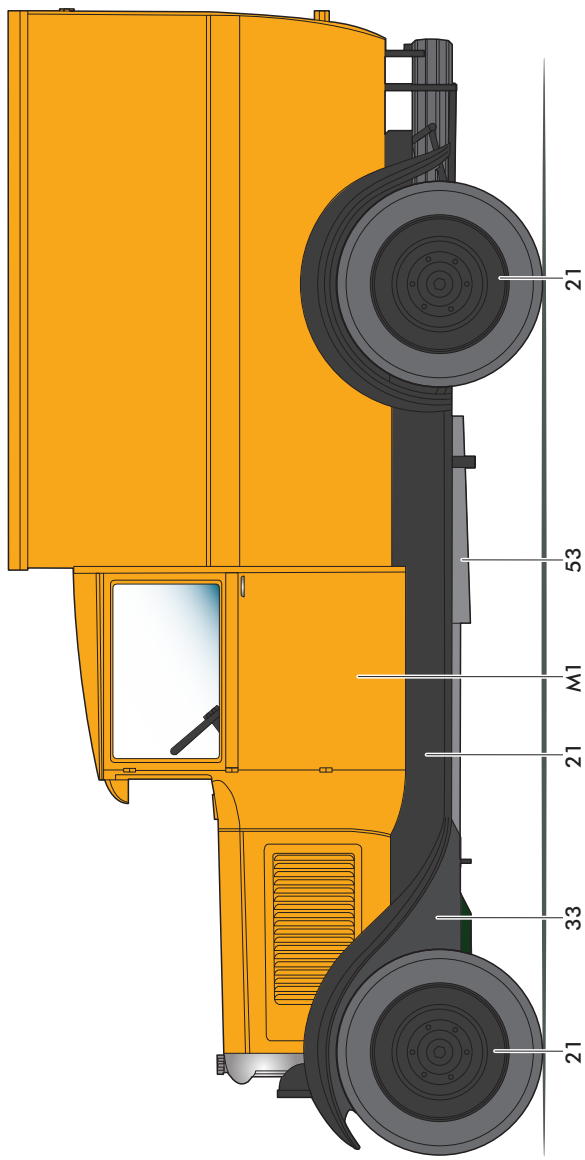

# VISITEZ-NOUS EN LIGNE !

VISIT US DIGITALLY!  
BESUCHEN SIE UNS DIGITAL!

 [www.heller.fr](http://www.heller.fr)

 [instagram.com/heller.fr](https://www.instagram.com/heller.fr)

 [facebook.com/heller.fr](https://www.facebook.com/heller.fr)

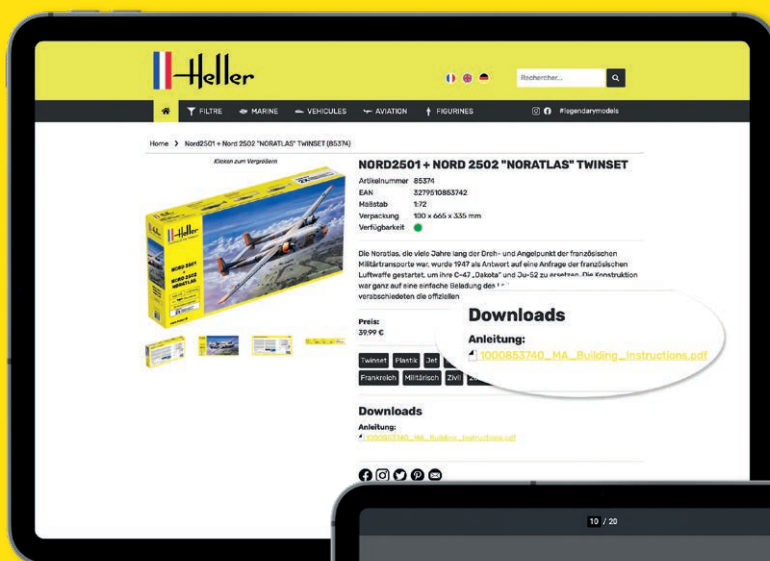

Choisissez l'article désiré et téléchargez la notice de montage.

Choose your desired article and download the instructions.

Wählen Sie den gewünschten Artikel und laden Sie die Anleitung herunter.

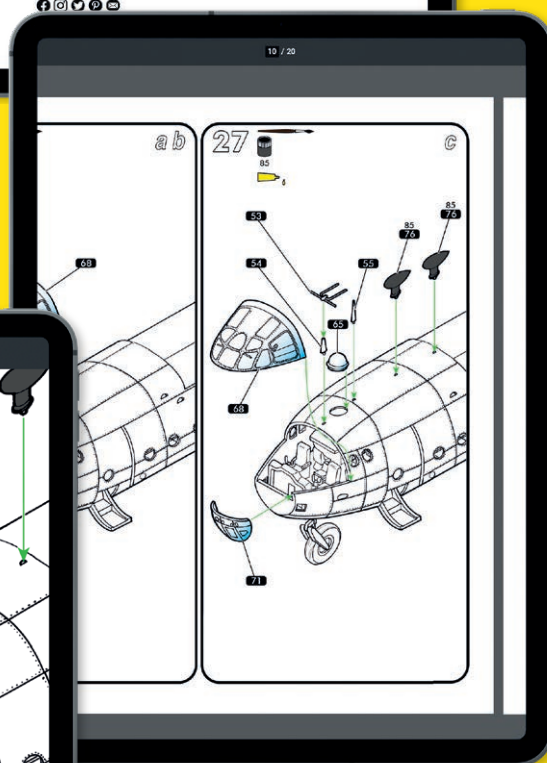

**Download all instructions!**

Grossissement des instructions pour une vue détaillée.

Enlarge the instructions for a more detailed view.

Vergrößern Sie die Anleitung für eine detailliertere Ansicht.

V-260721

**Service consommateurs**  
Pour toute demande de SAV, connectez-vous sur notre site [www.heller.fr](http://www.heller.fr).

**Customer Service**  
For after-sales service requests, please contact us through our website [www.heller.fr](http://www.heller.fr).

**Endverbraucherservice**  
Bitte besuchen Sie uns auf [www.heller.fr](http://www.heller.fr) für alle Ersatzteilanfragen.

**Heller Hobby GmbH**

Erlenbacher Str. 3 • 42477 Radevormwald • GERMANY

+49 (0) 2195-92773-0 [info@heller.fr](mailto:info@heller.fr)