

Si aucune teinte n'est spécifiée, se reporter à la page 2 pour le détail du schéma de peinture.

When no color is specified, refer to page 2 for painting pattern.

Wenn keine Farbe angegeben ist, beachten Sie auf Seite 2 für die Lackierung und Markierung.

Cuando ningún color es especificado, vea la página 2 para obtener detalles de pintura.

2	56
Numero de phase	Référence de couleur
Step number	Colour reference n°
Schrittnummer	Farbangabe
Número de fase	Referencia de color
37	6
Numero de pièce	Numéro de decal
Part number	decal number
Teilenummer	Nummer von Abziehbild
Número de pieza	Número de calcomania



30

Vert foncé mat
Dark green matt
Matt-Dunkelgrün



33

Noir mat
Matt black
Mattschwarz



53

Gris métallique
Gunmetal
Metallgrau



71

Chêne satiné
Oak satin
Satin-Eichgrün

1/72

SOMUA S 35

79875

79875-076

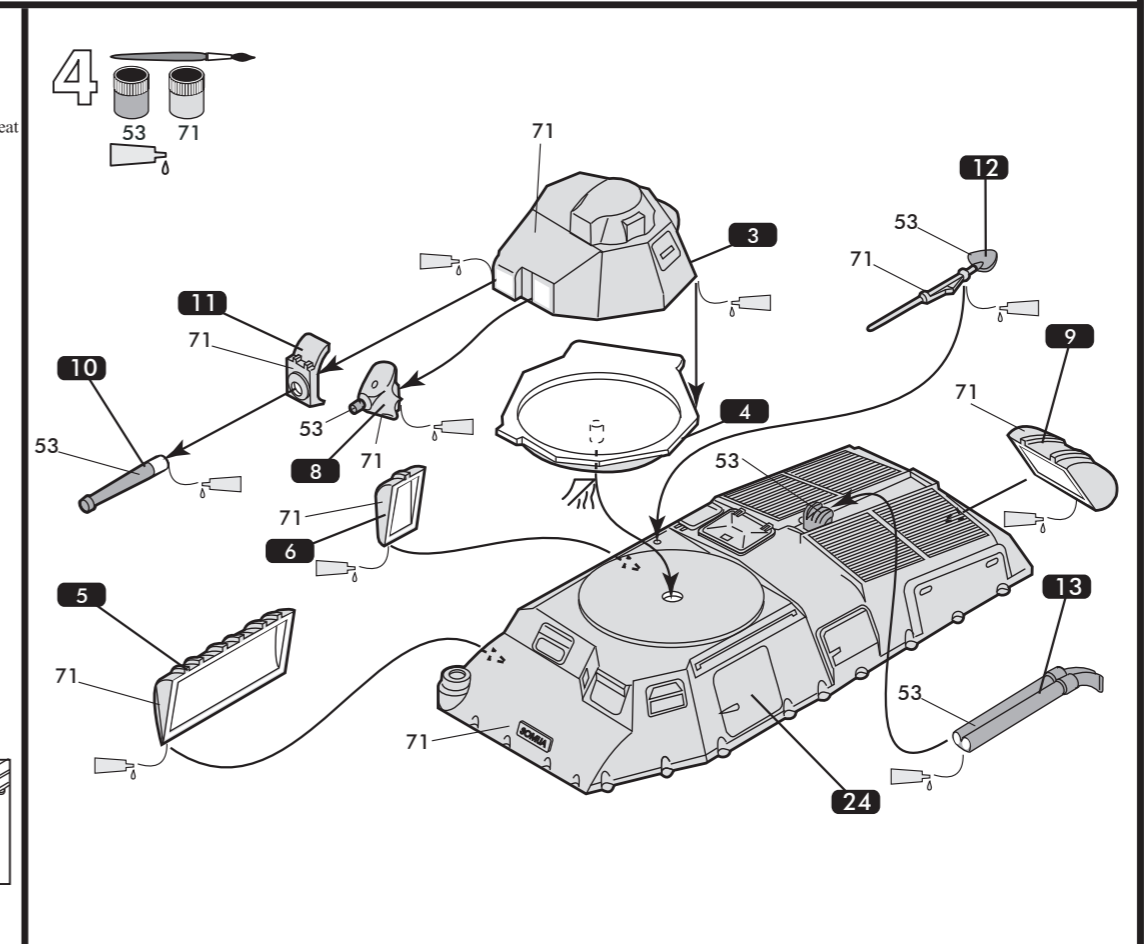
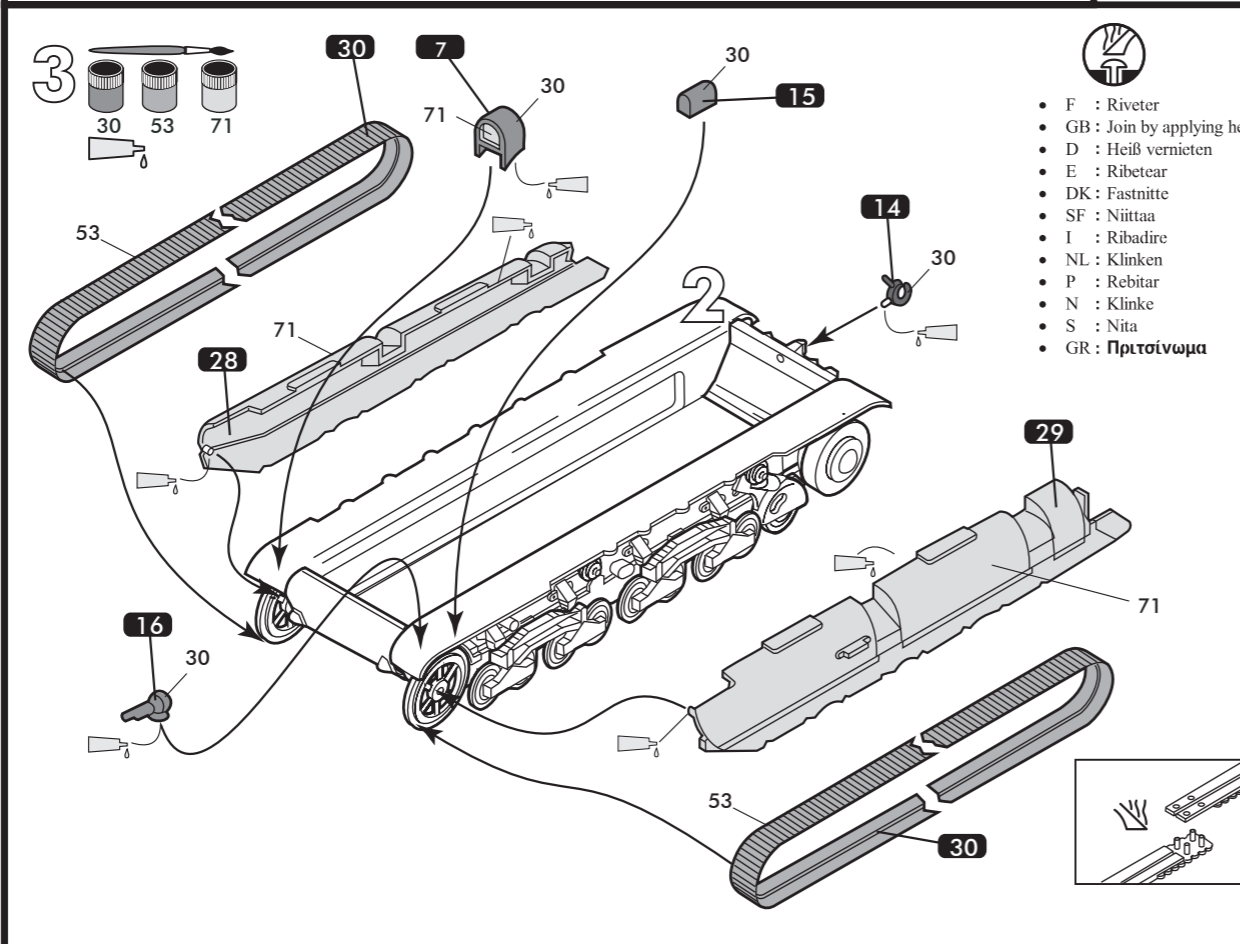
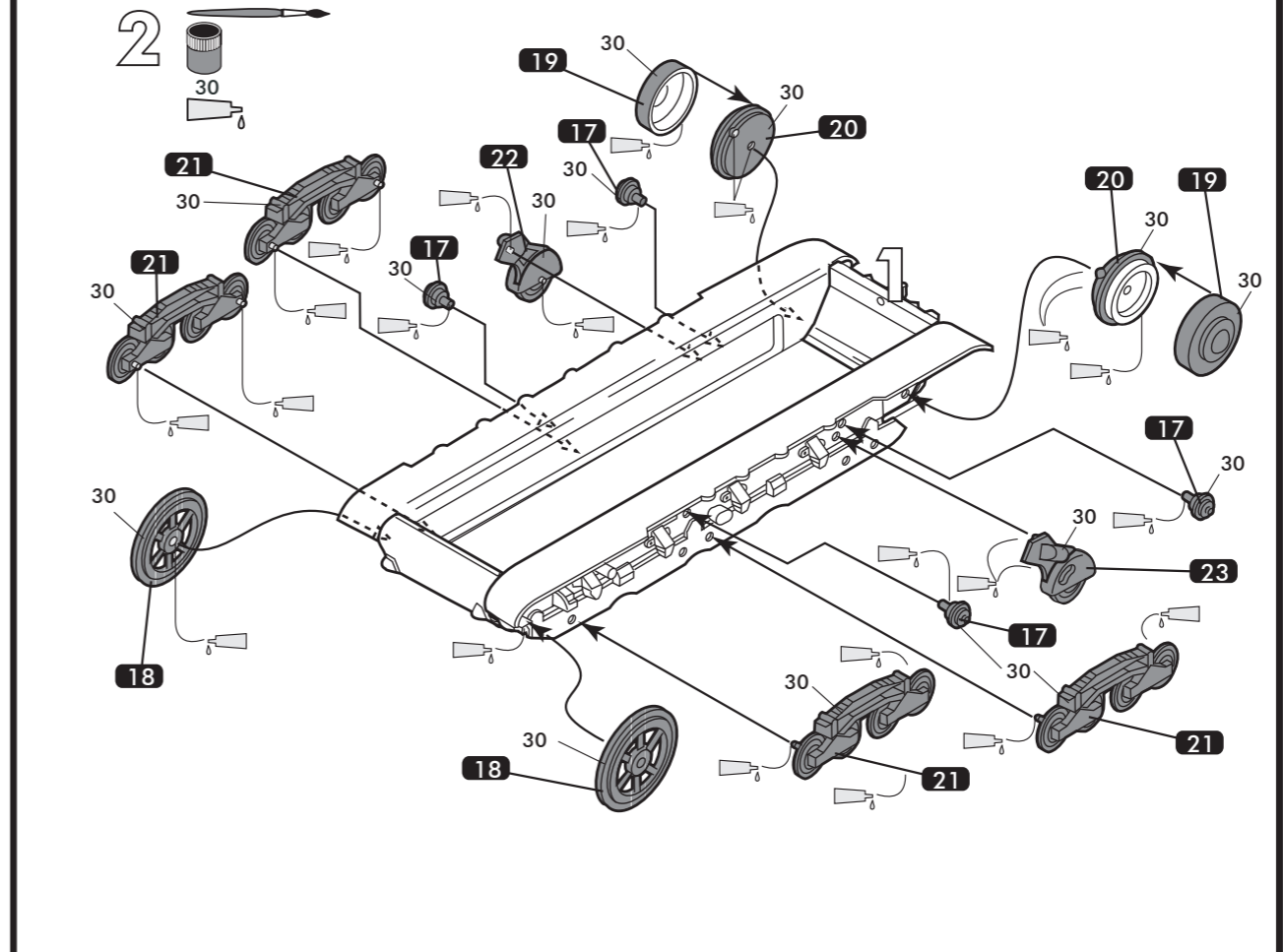
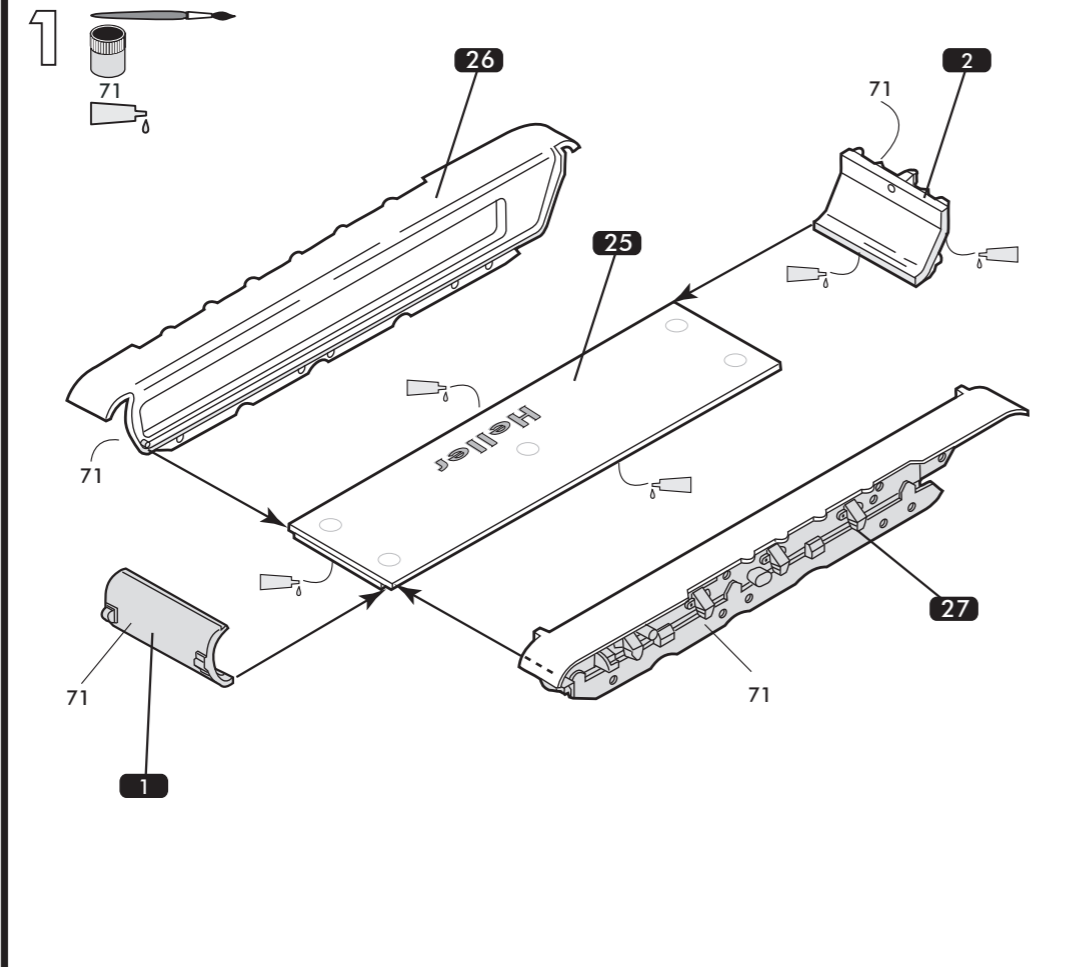

(F)

Considéré comme le meilleur char français en 1939, le SOMUA S-35 est à bien des points de vue supérieur à tous les chars étrangers de même catégorie, y compris les chars allemands. Servi par un équipage de 3 hommes, le SOMUA S-35 équipe en 1940 les 1ère, 2ème et 3ème Divisions Légères Mécaniques (D.L.M.), ainsi que 4ème Division Cuirassée de Réserve, commandée par le Colonel De Gaulle, au sein de la 4ème D.L.M. Les S-35 subissent de plein fouet l'attaque du printemps 1940 et sont presque tous détruits ou capturés par les forces allemandes. La 1ère Armée, dont fait partie la 3ème D.L.M., est déployée dans le centre de la BELGIQUE. Le char NE65, immatriculé M- 10713, du 4ème Escadron du 2ème Cuirassiers, 3ème DLM, est détruit durant la bataille d'Hannut le 13 mai 1940.

(GB)

Considered as the best French tank in 1939, the SOMUA S-35 was in many ways, superior to all foreign tanks of the same category, including German tanks. Operated by a crew of 3, in 1940 the SOMUA S-35 was used by the French 1st, 2nd and 3rd Light Engineers Divisions (D.L.M.), and the 4th Division of Reserve Armoured Division, commanded by the Colonel De Gaulle, in the 4 D.L.M. The S-35s bore the full brunt of the 1940 spring offensive and were almost all destroyed or captured by the German forces. The 1st Army, which included the 3rd D.L.M., was deployed in central Belgium. Tank no. 65, registration M-10713, in the 4th Squadron of the 2nd Armoured Division, 3rd DLM, was destroyed during the battle of Hannut on 13 May 1940.

SERVICE CONSOMMATEURS

Heller www.heller.fr

Pour toute demande de SAV, connectez-vous sur notre site www.heller.fr puis envoyez votre demande détaillée via l'onglet «NOUS CONTACTER».
For any request of SAV(after-sales service), please connect on our website www.heller.fr then send us your detailed request via the « NOUS CONTACTER» tab.

HELLER HOBBY GmbH
Erlenbacher Str. 3
42477 - Radevormwald - GERMANY

(D) 1939 wurde der SOMUA S-35 als bester französischer Panzer angesehen - er war damals in vieler Hinsicht allen ausländischen Panzern derselben Kategorie, so auch den deutschen Panzern, überlegen. Der SOMUA S-35 ist für eine 3-Mann-Besatzung ausgelegt und gehörte 1940 zur Ausstattung der 1., 2. und 3. Divisions Légères Mécaniques D.L.M. (Leichtpanzerdivision) sowie der 4. Division Cuirassée de Réserve (Panzer-Reserve), einem Teil der 4. Leichtpanzerdivision, die von Colonel De Gaulle befehligt wurde. Im Frühjahr 1940 erlitten die S-35 einen Frontalangriff und wurden fast vollständig von den deutschen Streitkräften zerstört oder erbeutet. Die 1. Panzerarmee, zu der die 3 D.L.M. gehörte, war im Zentrum von BELGIEN stationiert. Der Panzer Nr. 65, mit dem Kennzeichen M-10713, des 4. Eskadron der 2. Panzerdivision der 3. Leichtpanzerdivision wurde in der Schlacht von Hannut am 13. Mai 1940 zerstört.

5 

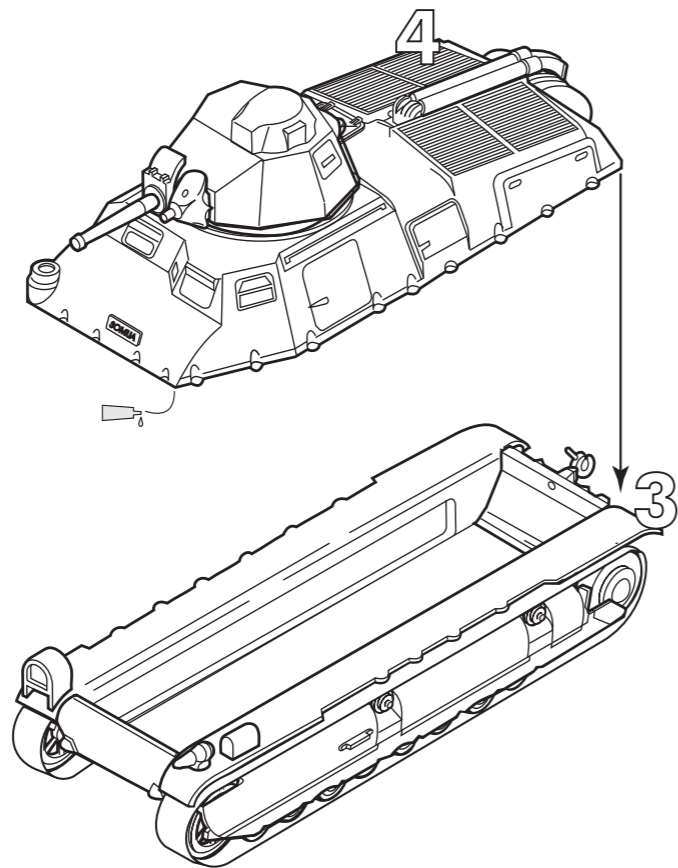

(E) Considerado como el mejor carro francés en 1939, el SOMUA S-35 es muy superior, desde muchos puntos de vista, a todos los carros extranjeros de la misma categoría, incluyendo los alemanes. Servido por una tripulación de 3 hombres, el SOMUA S-35 equipaba en 1940 a la 1ª, 2ª y 3ª Divisiones Ligeras Mecánicas (D.L.M.), así como a la 4ª División Acorazada de Reserva, comandada por el Coronel De Gaulle, en la 4ª D.L.M. Los S-35 sufrieron de lleno el ataque de la primavera de 1940 y casi todos fueron destruidos o capturados por las fuerzas alemanas. El 1er Ejército, del que formaba parte la 3ª D.L.M., se desplegó en el centro de BÉLGICA. El carro NE65, con matrícula M-10713, del 4º Escuadrón de la 2ª de Acorazados, 3ª DLM, fue destruido durante la batalla de Hannut el 13 de mayo de 1940.

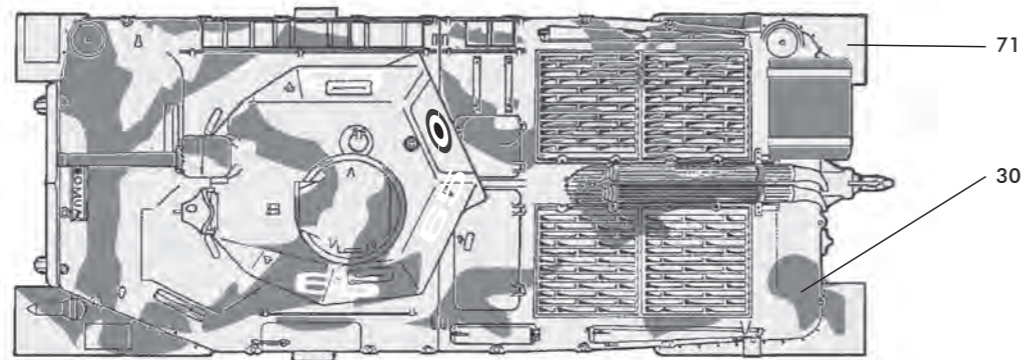

6 

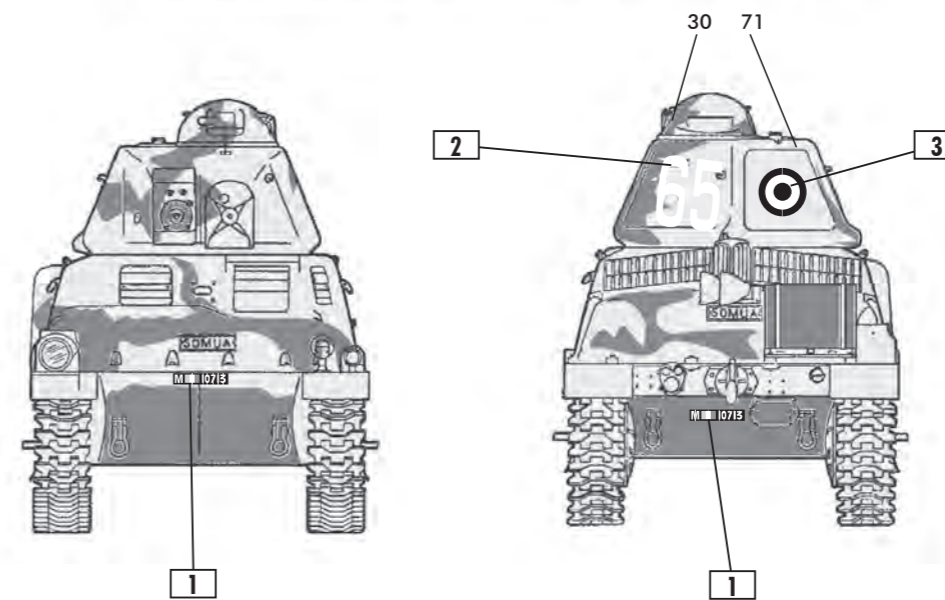
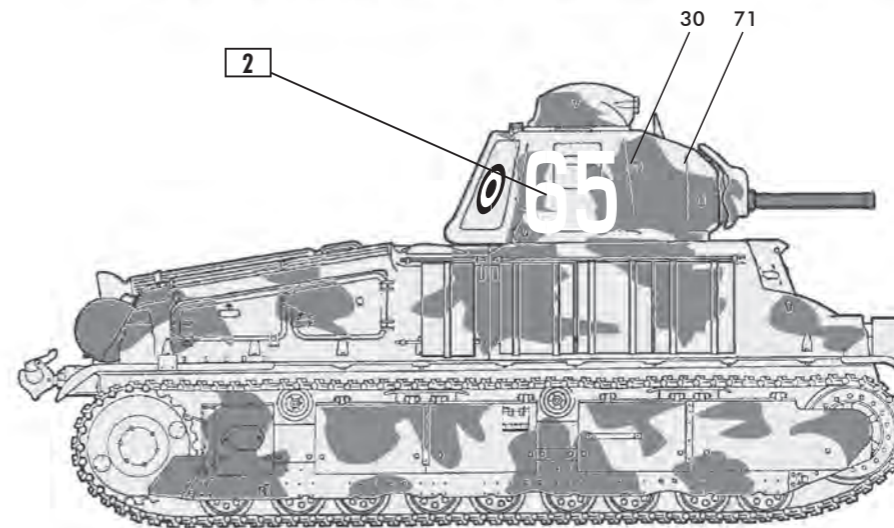
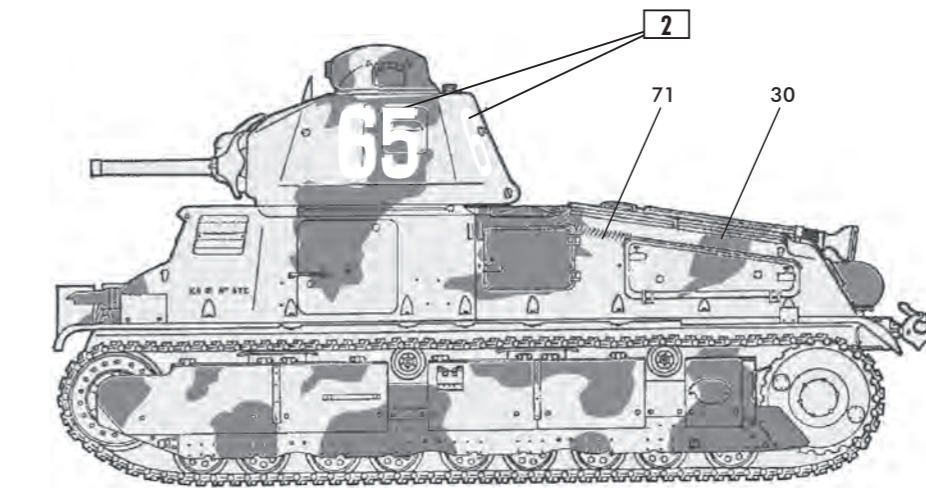

(NL) De SOMUA S-35, in 1939 beschouwd als de beste Franse Tank, is in verschillende oogpunten superieur ten opzichte van alle buitenlandse tanks van dezelfde categorie, zelfs ten opzichte van de Duitse tanks. De SOMUA S-35, bediend door een team van 3 mannen, bewapent in 1940 de 1e, 2e en 3e DIVISIE LICHTMECHANICA (DLM) zowel als de 4e DIVISIE RESERVE PANTSERVOERTUIGEN, aangevoerd door Kolonel De Gaulle, binnen de 4e DLM. De S-35 werden onder vuur genomen tijdens de aanval in het voorjaar 1940 en nagenoeg allemaal vernietigd of in beslag genomen door de Duitse troepen. Het eerste leger, waarvan de 3e DLM deel uitmaakte, werd in het midden van België verslagen. De Tank Nr. 65, met nummerplaat M-10713 van het 4e Eskadron van het 2e Kurassier, 3e DLM werd tijdens de slag van Hannut op 13 mei 1940 vernietigd.

(I) Considerato come il migliore carro armato francese nel 1939, il SOMUA S-35 è davvero per molti aspetti superiore a tutti i carri armati esteri della stessa categoria, compresi i carri tedeschi. Guidato da un equipaggio di 3 uomini, il SOMUA S-35 è in dotazione nel 1940, presso la 1ª, 2ª e 3ª Divisioni Leggere Meccaniche (D.L.M.), nonché la 4ª Divisione Corazzata di Riserva, comandata dal Colonnello De Gaulle, all'interno della 4ª D.L.M. I S-35 subirono in pieno l'attacco della primavera del 1940 e sono stati quasi tutti distrutti o catturati dalle forze tedesche. La 1ª Armata di cui fa parte la 3ª D.L.M. venne dispiegata nel centro del BELGIO. Il carro armato N.65 immatricolato M-10713 Squadrone del 2º Corazzieri, 3º DLM venne distrutto durante la battaglia di Hannut il 13 maggio 1940.