

Heller

SA 342 GAZELLE

80486



Français

Développé conjointement par la France et le Royaume-Uni pendant les années soixante, l'hélicoptère léger polyvalent Gazelle fit son premier vol en 1967. Produité en série à partir du début des années 1970 par l'Aérospatiale (France) en collaboration avec Westland Helicopters (Royaume-Uni), il fut décliné en deux versions principales, SA 341 et SA 342. La majeure partie de sa production fut destinée à un usage militaire. Le SA 341 F, pour l'Armée de Terre française, fut le premier équipé de missiles filoguidés HOT. Les dernières versions militaires assemblées furent le SA 342 L1 à turbomoteur Astazou XIV et le SA 342 M, toujours pour le compte de l'Aviation Légère de l'Armée de Terre. Le HT 2 (SA 341 C) fut produit pour la Royal Navy, les HT 3 et 4 (SA 341 D et E) pour la RAF. La production de l'appareil a cessé en 1996.

Deutsch

Der leichte Mehrzweckhubschrauber Gazelle wurde in den 1960er Jahren gemeinsam von Frankreich und Großbritannien entwickelt und absolvierte 1967 seinen Erstflug. Er wurde Anfang der 1970er Jahre von Aérospatiale (Frankreich) in Zusammenarbeit mit Westland Helicopters (Vereinigtes Königreich) in zwei Hauptversionen, SA 341 und SA 342, in Serie produziert, wobei der größte Teil der Produktion für militärische Zwecke bestimmt war. Die SA 341 F, die für die französische Armee hergestellt wurde, war das erste Modell, das mit drahtgelenkten HOT-Raketen ausgestattet war. Die letzten militärischen Versionen waren die Astazou XIV mit Turbomotor SA 342 L1 und die SA 342 M, die für die französischen Heeresflieger gebaut wurden. Die HT 2 (SA 341 C) wurde für die Royal Navy und die HT 3 und 4 (SA 341 D und E) für die Royal Air Force produziert. Die Produktion dieser Flugzeuge wurde 1996 eingestellt.

Italiano

Sviluppato congiuntamente da Francia e Regno Unito negli anni Sessanta, l'elicottero leggero polivalente Gazelle fa il suo primo volo nel 1967. Prodotto in serie a partire dall'inizio degli anni '70 da L'Aérospatiale (Francia) in collaborazione con Westland Helicopters (Regno Unito), il velivolo fu declinato in due versioni principali: SA 341 e SA 342. La maggior parte della sua produzione fu destinata ad uso militare. Il SA 341 F, in dotazione alle truppe di terra francesi, fu il primo velivolo equipaggiato di missili filoguidati HOT. Le ultime versioni militari assemblate furono il SA 342 L1 a turbomotore Astazou XIV e il SA 342 M, sempre per conto dell'Aviazione leggera delle truppe di terra. Il HT (SA 341 C) fu prodotto per la Royal Navy, mentre gli HT 3 e 4 (SA 341 D ed E) per la RAF. La produzione dell'apparecchio è cessata nel 1996.

Diamètre du rotor	10,50 m
Longueur	9,53 m
Hauteur	3,19 m
Masses à vide SA 341	1160 kg
Masses à vide SA 342	1200 kg
Maximale	1900 kg
Équipage	2
Motorisation SA 341	Turbomeca Astazou III C2 de 650 CV
Motorisation SA 342	Turbomeca Astazou XIV M de 870 CV
Vitesse maximale	310 km/h
Plafond	6000 m
Distance de convoyage	670 km
Armement	2 x 2 missiles antichars filoguidés HOT

Rotordurchmesser	10,50 m
Länge	9,53 m
Höhe	3,19 m
Leermasse SA 341	1160 kg
Leermasse SA 342	1200 kg
Maximale Startmasse	1900 kg
Besatzung	2
Motor SA 341	Turbomeca Astazou III C2 mit 650 PS
Motor SA 342	Turbomeca Astazou XIV M mit 870 PS
Höchstgeschw.	310 km/h
Gipfelhöhe	6000 m
Reichweite	670 km
Bewaffnung	2 x 2 drahtferngesteuerte Panzerabwehr-Lenkflugkörper HOT/drahtferngesteuerte Panzerabwehr-Lenkflugkörper HOT

Diametro del rotore	10,50 m
Lunghezza	9,53 m
Altezza	3,19 m
Masse a vuoto SA 341	1160 kg
Masse a vuoto SA 342	1200 kg
Massimale	1900 kg
Equipaggio	2
Motore SA 341	Turbomeca Astazou III C2 da 650 CV
Motore SA 342	Turbomeca Astazou XIV M da 870 CV
Velocità massima	310 km/h
Limite massimo	6000 m
Distanza di convogliamento	670 km
Armamento	2 x 2 missili anticarro filoguidati HOT

English

Jointly developed by France and the United Kingdom in the 1960s, the Gazelle light multi-purpose helicopter made its maiden flight in 1967. It was first mass-produced at the start of the 1970s by Aérospatiale (France) in collaboration with Westland Helicopters (United Kingdom) and was available in two main versions, the SA 341 and the SA 342. Most of its production was intended for military use. The SA 341 F, produced for the French Army, was the first model to be equipped with HOT wire-guided missiles. The last military versions manufactured were the Astazou XIV turboshaft engine-driven SA 342 L1 and the SA 342 M, produced on behalf of French Army Light Aviation. The HT 2 (SA 341 C) was produced for the Royal Navy, while the HT 3 and 4 (SA 341 D and E) was produced for the RAF. Aircraft production ceased in 1996.

Español

Desarrollado conjuntamente por Francia y el Reino Unido durante los años sesenta, el helicóptero ligero polivalente Gazelle hizo su primer vuelo en 1967. Producido en serie a partir de principios de los años 70 por la Aérospatiale (Francia) en colaboración con la Westland Helicopters (Reino Unido), fue desarrollado en dos versiones principales, SA 341 y SA 342. La mayor parte de su producción se destinó a uso militar. El SA 341 F, para el Ejército de Tierra francés, fue el primer equipo de misiles filoguiados HOT. Las últimas versiones militares que se montaron fueron el SA 342 L1 con turbomotor Astazou XIV y el SA 342 M, en ambos casos por encargo de la Aviación Ligera del Ejército de Tierra. El HT 2 (SA 341 C) fue producido por la Royal Navy; los HT 3 y 4 (SA 341 D y E) por la RAF. El aparato se dejó de producir en 1996.

Nederlands

De Gazelle, een veelzijdige lichte helikopter die in de jaren 60 door een samenwerking tussen Frankrijk en het Verenigd Koninkrijk werd ontwikkeld, maakte zijn eerste vlucht in 1967. De helikopter werd vanaf de jaren 70 in serie gemaakt door l'Aérospatiale (Frankrijk) in samenwerking met Westland Helicopters (Verenigd Koninkrijk) en kreeg twee hoofdversies, SA 341 en SA 342. Het merendeel van de productie was bestemd voor militair gebruik. De SA 341 F, voor de Franse landmacht, was de eerste helikopter die met draadgeleide HOT-raketten werd uitgerust. De laatste militaire versies die in elkaar werden gezet waren de SA 342 L1 met turbomotor Astazou XIV en de SA 342 M, nog altijd in opdracht van de Lichte luchtvaart van de Franse landmacht. De HT 2 (SA 341 C) werd gemaakt voor de Royal Navy, de HT 3 en 4 (SA 341 D en E) voor de RAF. De productie van de helikopter werd stopgezet in 1996.

Rotor diameter	10.50 m
Length	9.53 m
Height	3.19 m
Weight (empty) SA 341	1160 kg
Weight (empty) SA 342	1200 kg
Maximum weigh	1900 kg
Crew	2
Engine SA 341	641 HP Turbomeca Astazou III C2
Engine SA 342	858 HP Turbomeca Astazou XIV M
Maximum speed	310 km/hr
Service ceiling	6000 m
Ferry range	670 km
Armament	2 x 2 HOT wire-guided anti-tank missiles

Diámetro del rotor	10,50 m
Longitud	9,53 m
Altura	3,19 m
Masas en vacío SA 341	1160 kg
Masas en vacío SA 342	1200 kg
Máximo	1900 kg
Tripulación	2
Motor SA 341	Turbomeca Astazou III C2 de 650 CV
Motor SA 342	Turbomeca Astazou XIV M de 870 CV
Velocidad máxima	310 km/h
Techo de vuelo	6000 m
Distancia de transporte	670 km
Armamento	2 x 2 misiles antitanque filoguiados HOT

Diameter van de draaischroef	10,50 m
Lengte	9,53 m
Hoogte	3,19 m
Tarra gewicht SA 341	1160 kg
Tarra gewicht SA 342	1200 kg
Maximum	1900 kg
Bemannig	2
Motor SA 341	Turbomeca Astazou III C2 van 650 PK
Motor SA 342	Turbomeca Astazou XIV M van 870 PK
Maximum snelheid	310 km/h
Plafond	6000 m
Overzetafstand	670 km
Bewapening	2 x 2 draadgeleide HOT-antitankraketten

2

Numéro de phase
Step number
Schrittnummer
Número de fase

56

Référence de couleur
Colour reference no
Farbangabe
Referencia de color

37

Numéro de pièce
Part number
Teilenummer
Número de pieza

6

Numéro de decal
Decal number
Abziehbildnummer
Número de calcomanía



3
Vert Brunswick brillant
Brunswick Green Gloss
Dunkelgrün glänzend



19
Rouge vif brillant
Bright Red Gloss
Hellrot glänzend



27
Gris mer mat
Sea Grey Matt
Seegrau matt



33
Noir mat
Black Matt
Schwarz matt



56
Aluminium métallique
Aluminium Metallic
Aluminium metallisch



71
Chêne satiné
Oak Satin
Eichengrün seidenmatt



80
Vert pré mat
Grass Green Matt
Grasgrün matt



81
Jaune pâle mat
Pale Yellow Matt
Blassgelb matt



86
Olive claire mat
Light Olive Matt
Olivgrün hell matt



101
Vert moyen mat
Mid Green Matt
Mittelgrün matt



102
Vert armée mat
Army Green Matt
Armeegrün matt



119
Terre clair mat
Light Earth Matt
Erde hell matt



127
Gris fantôme US satiné
US Ghost Grey Satin
US-Schattengrau seidenmatt



130
Blanc satiné
White Satin
Weiß seidenmatt



186
Brun mat
Brown Matt
Braun matt



M1
71 + 119

- Si aucune teinte n'est spécifiée, peindre dans les couleurs de la version choisie. Se reporter aux pages 7 à 11 pour le détail du schéma de peinture.
- When no color is specified, paint the item with colors of chosen version. Refer to pages 7 - 11 for painting pattern.
- Wenn keine Farbe angegeben ist, Teile mit den Farben der gewählten Version bemalen. Beachten Sie die Seiten 7 - 11 für die Lackierung und Markierung.
- Cuando ningún color es especificado, pintarle con los colores del tema de la versión elegida. Vea las páginas 7 - 11 para obtener detalles de pintura.

a • SA 341 F GAZELLE, "BSE", GALAT, STAT, Valence, 1982 *b* • SA 342M GAZELLE, "BXE", 3ème EHA, 3ème RHC, ALAT, Étain-Rouvres, 1997 *c* • WA HT.2 GAZELLE, "XW871", "44", 705 NAS, Culdrose, 1996
d • SA 342L1 GAZELLE, "352", 449th ATHS, 1st Dt, CNG, Lakatamia, 2006 *e* • SA 342L1 GAZELLE, "LH94302", 4ème Rgt d'Aviation, 65ème GA, Pékin, 2006

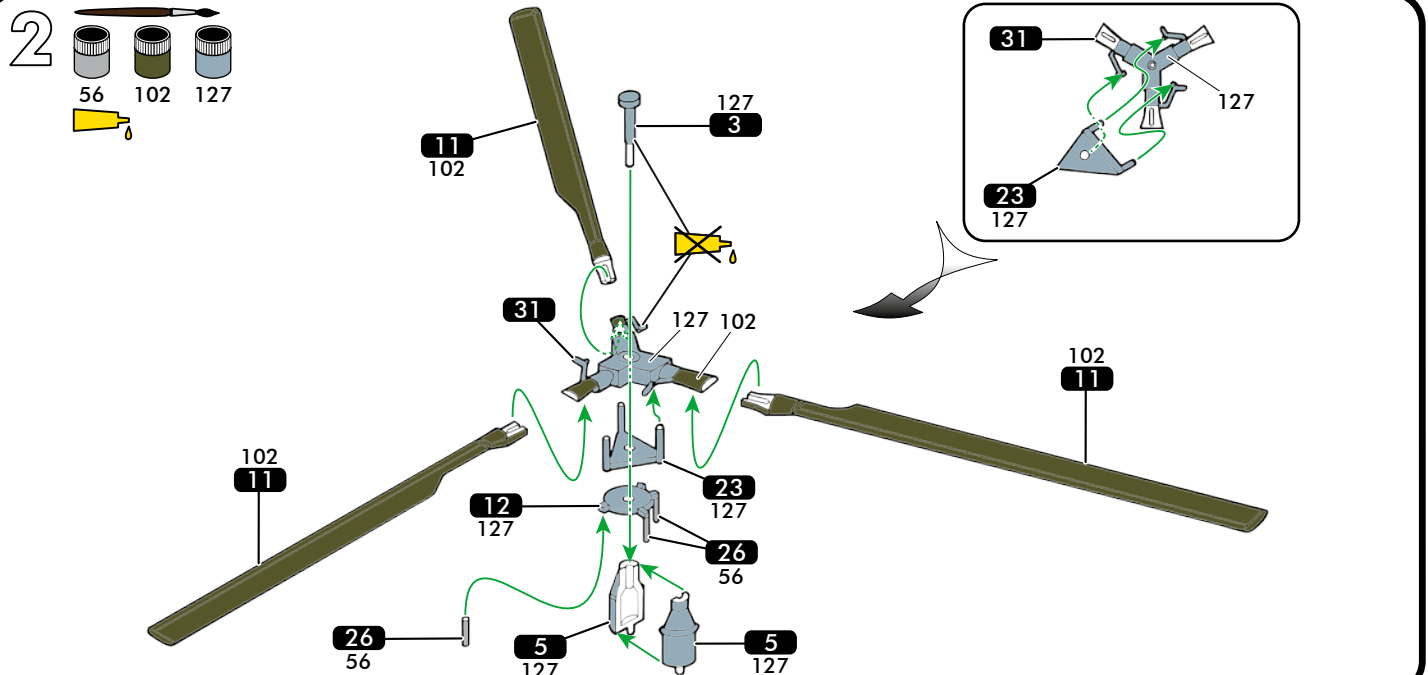
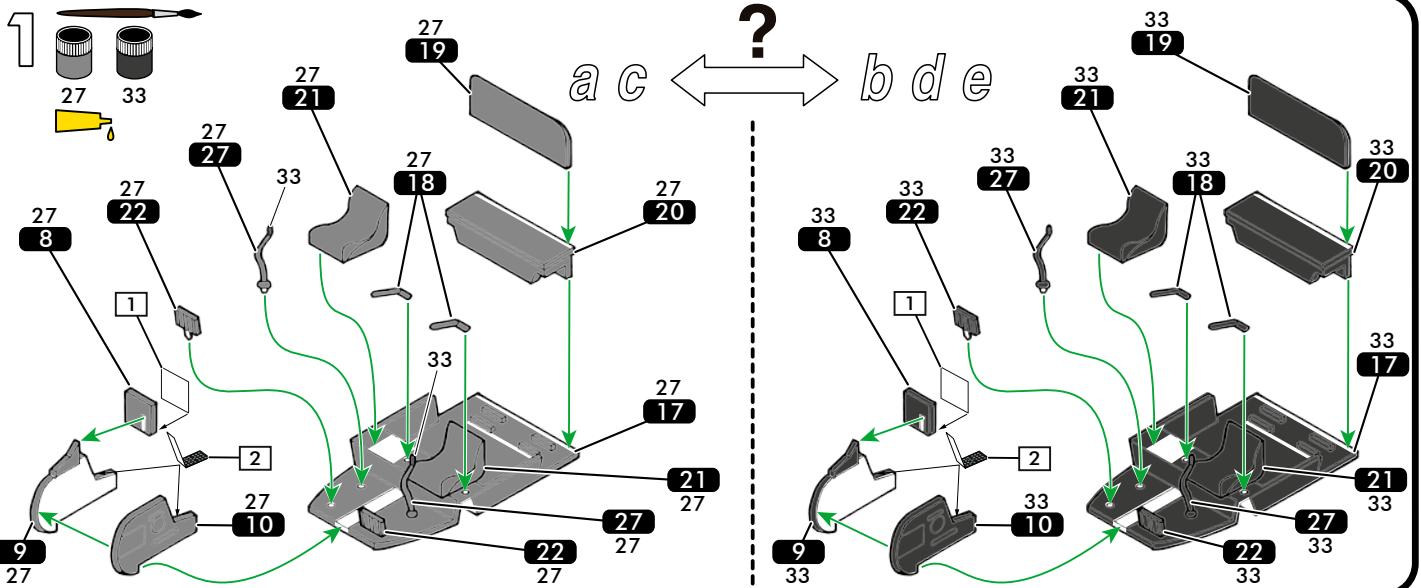

3

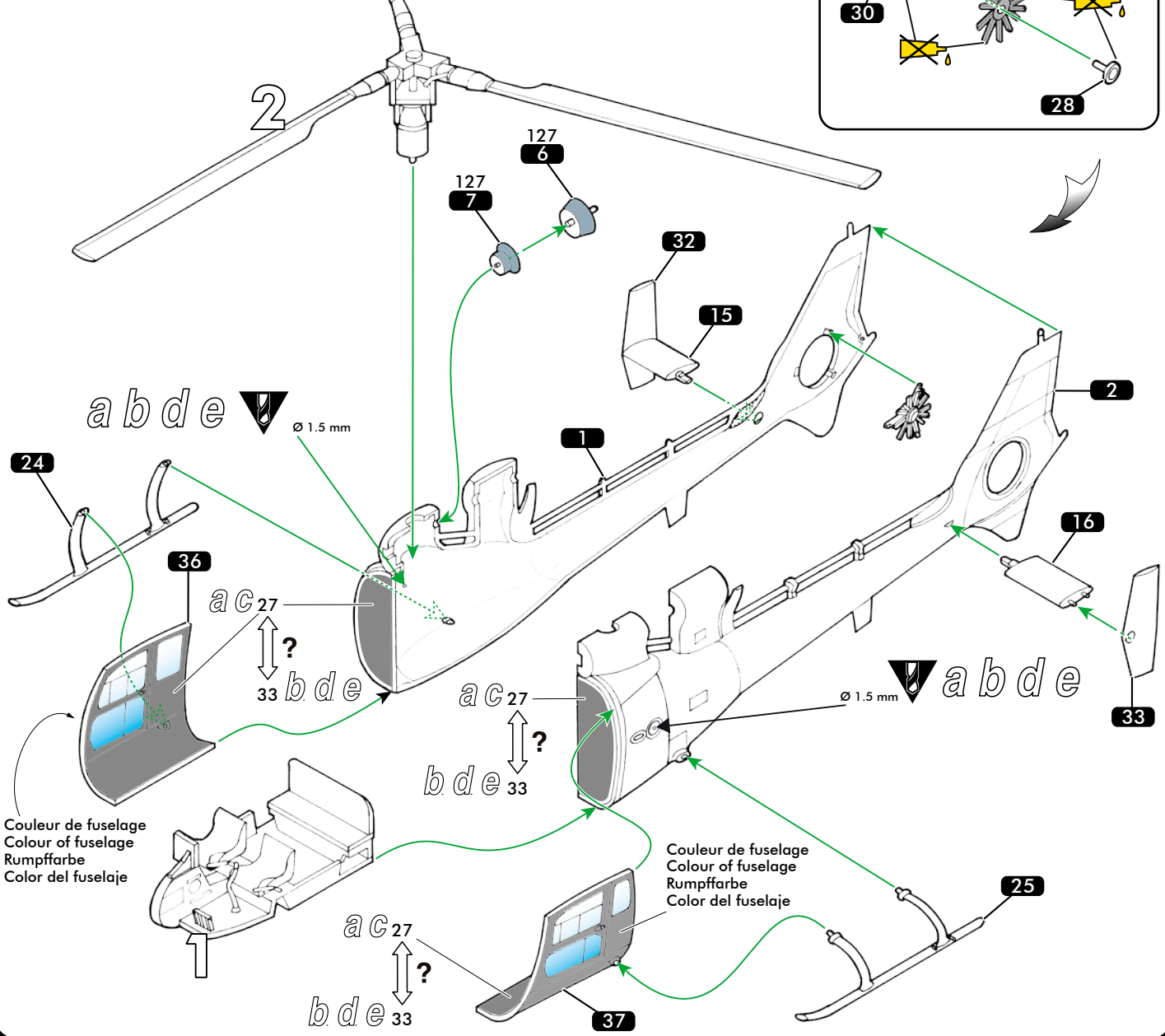
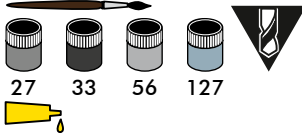

4

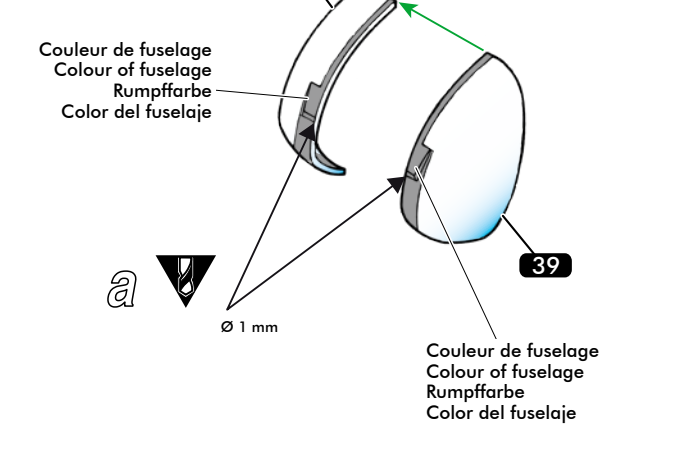
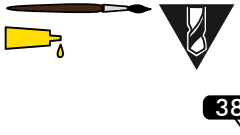

5

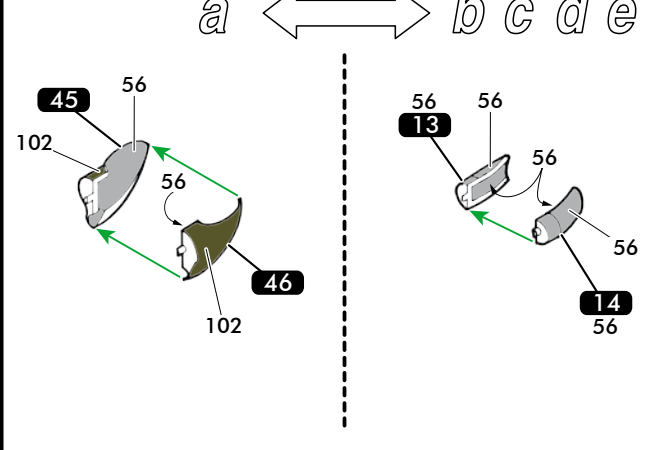
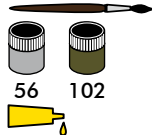

6

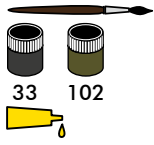



abde ?

Couleur de fuselage
Colour of fuselage
Rumpffarbe
Color del fuselaje

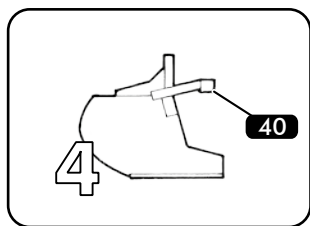
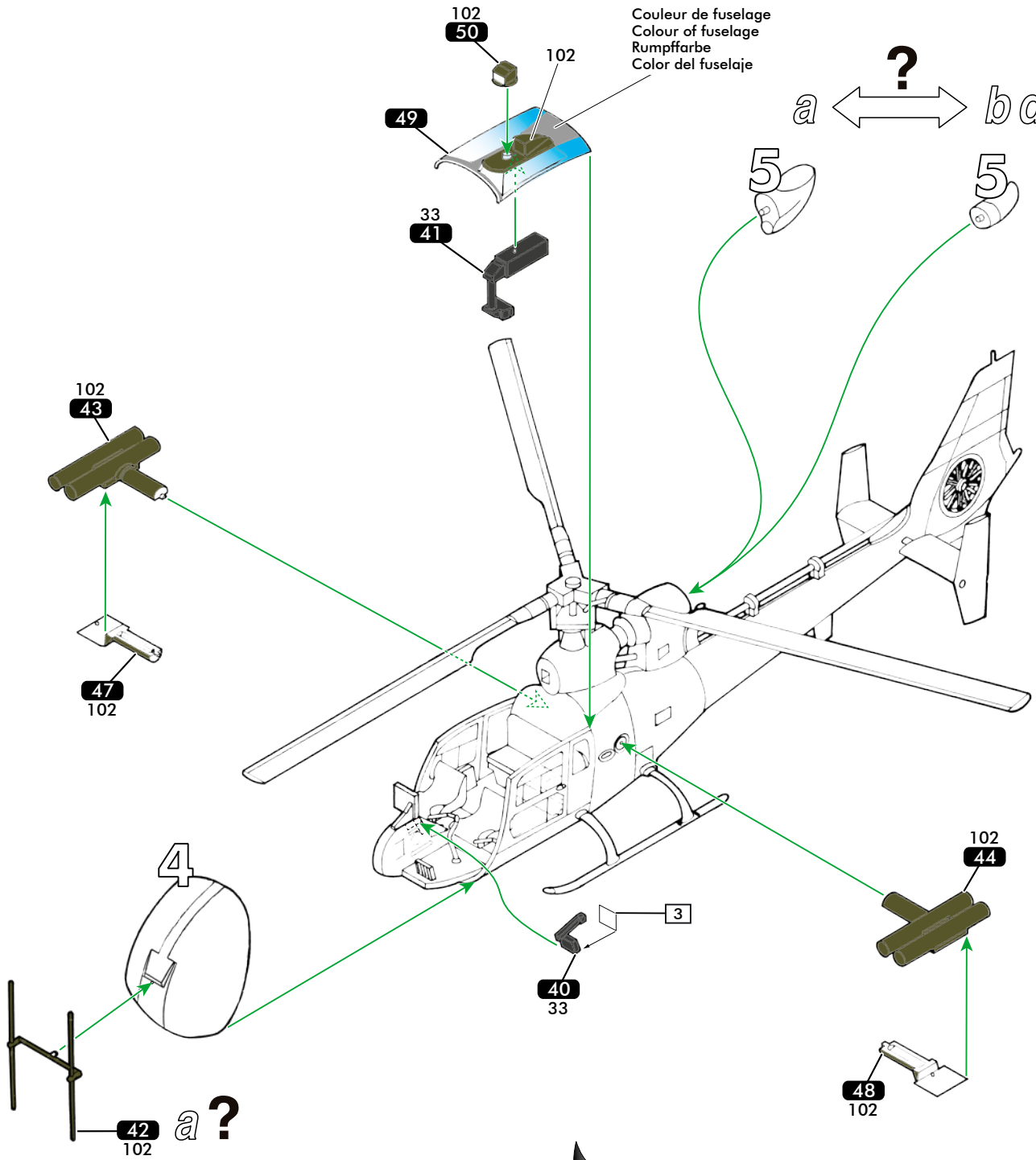
a \longleftrightarrow ? \longleftrightarrow b d e



7   19  C ?

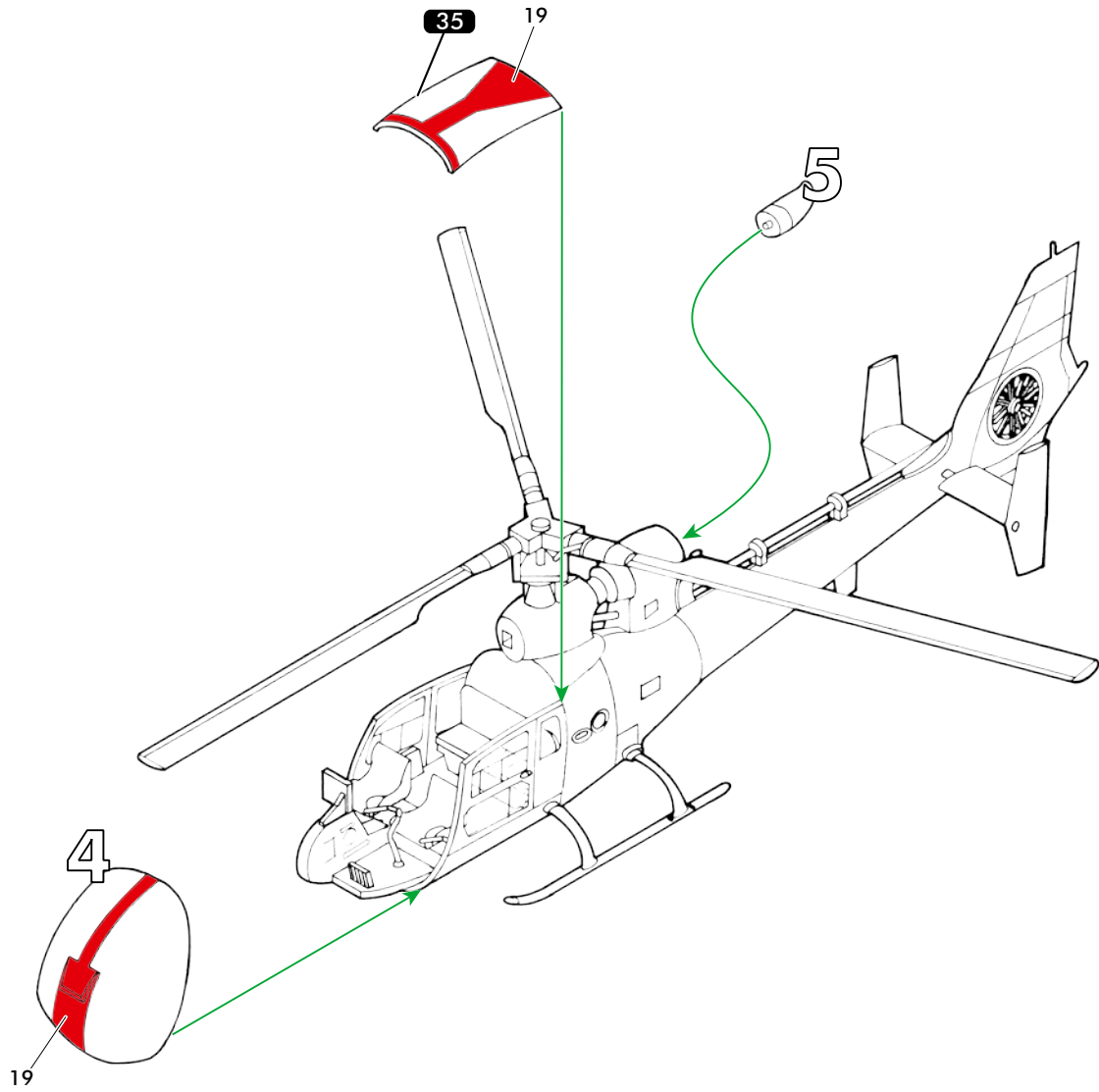



a • AEROSPATIALE SA 341 F GAZELLE, "BSE", Groupement de l'Aviation Légère de l'Armée de Terre (GALAT),
Section Technique de l'Armée de Terre (STAT), Valence Chabeuil, 1982

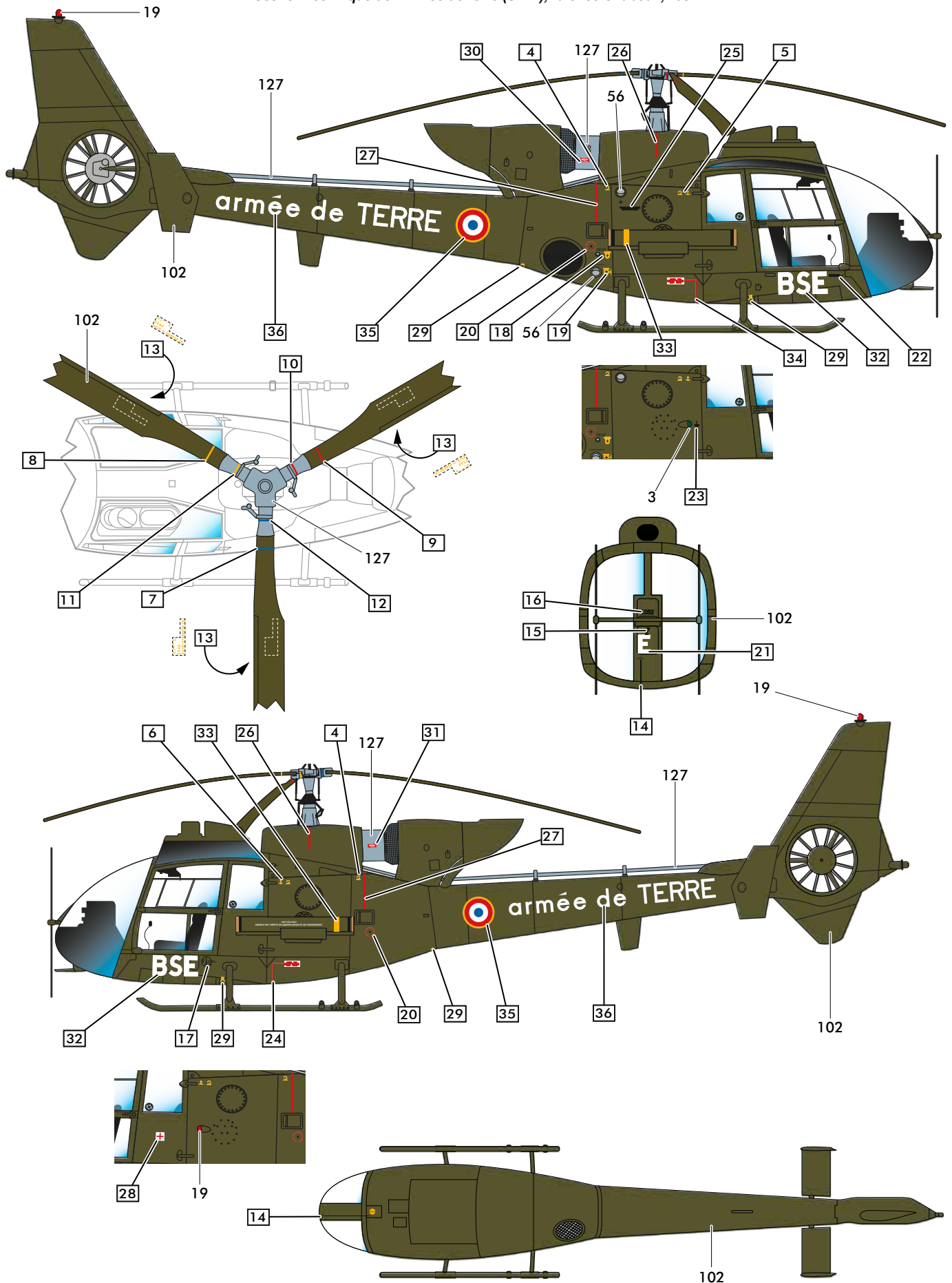

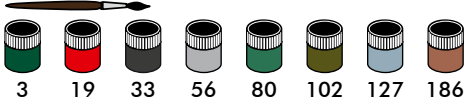

b • AEROSPATIALE SA 342M GAZELLE, "BXE", 3ème Escadrille d'Hélicoptères Antichars, 3ème Régiment d'Hélicoptères de Combat, Aviation Légère de l'Armée de Terre (ALAT), Étain-Rouvres, 1997

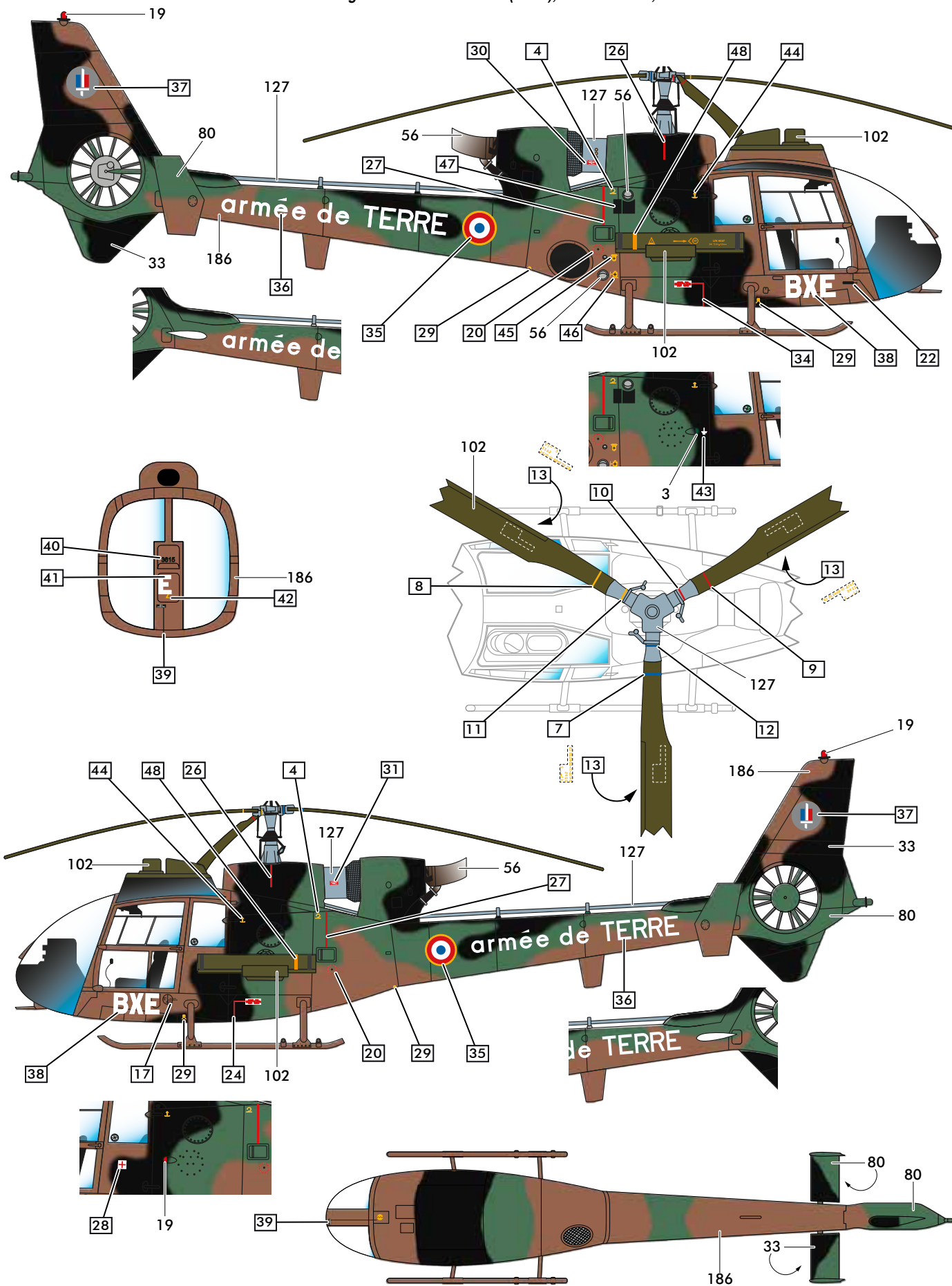

8

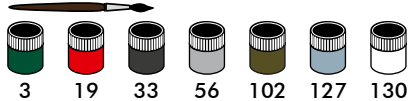

• WESTLAND AEROSPATIALE HT.2 GAZELLE, "XW871", "44", 705 Naval Air Squadron "SHARKS",
Culdrose, UK, 1996

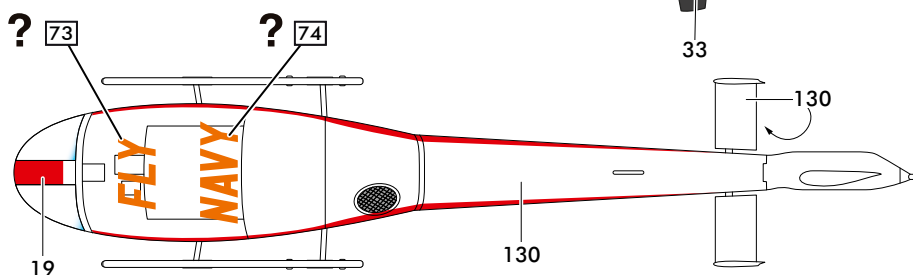
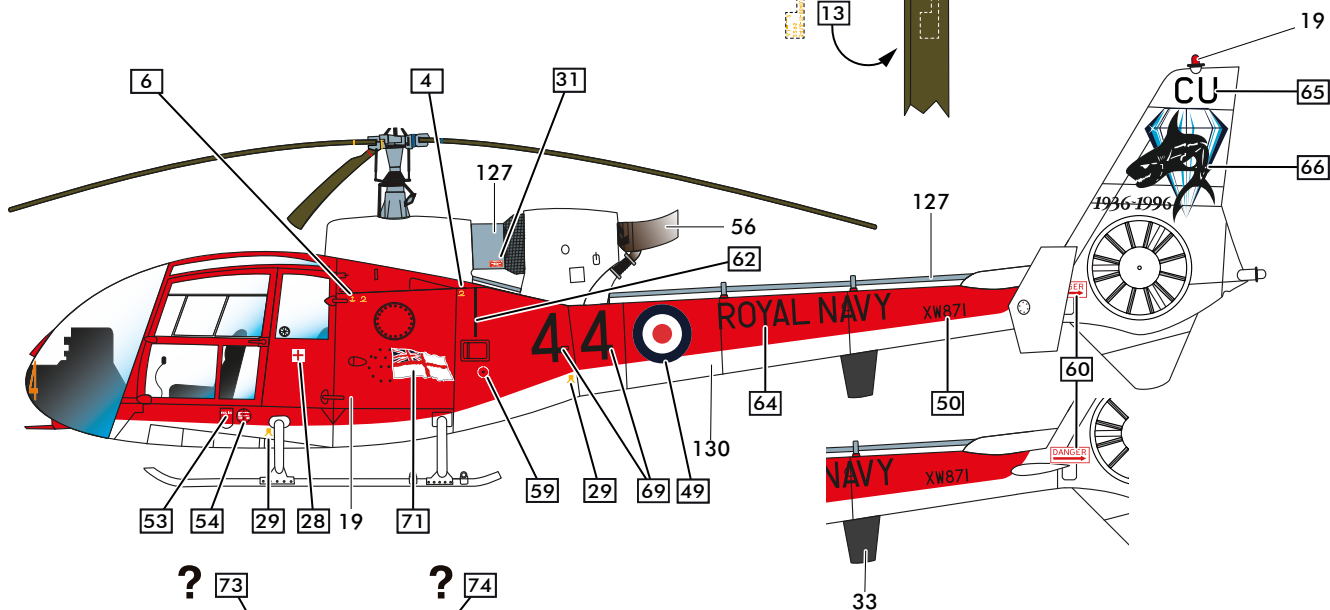
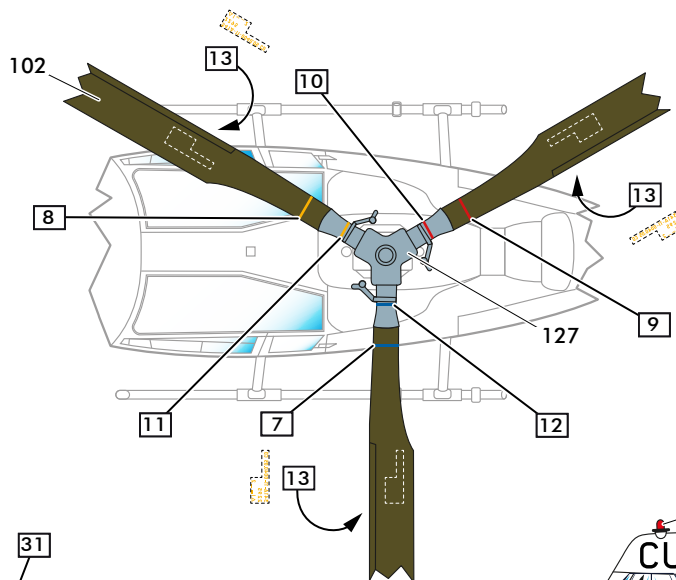
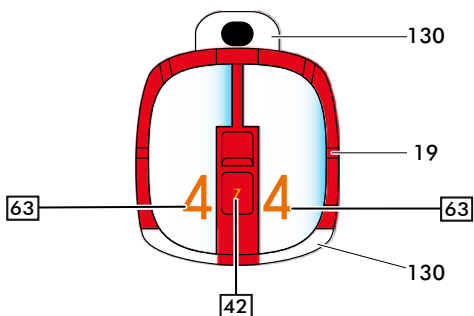
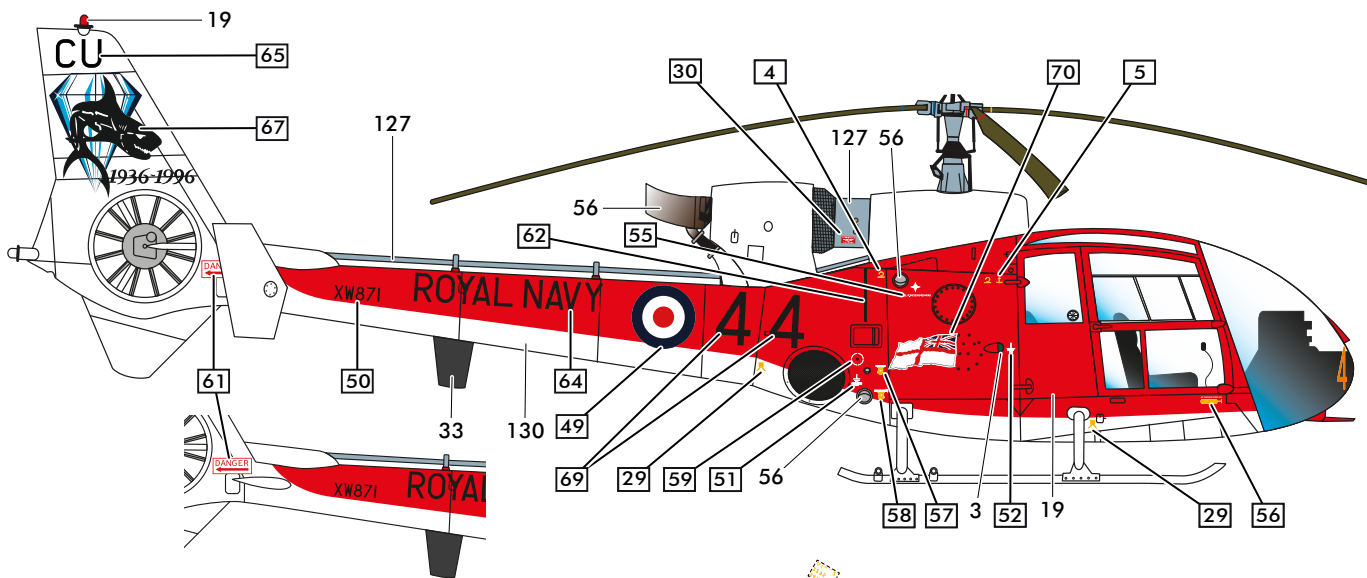

8

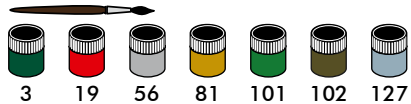

• AEROSPATIALE SA 342L1 GAZELLE, "LH94302", 4ème Régiment d'Aviation de l'Armée populaire de Libération, 65ème Groupe d'Armée, Pékin, Chine Populaire, 2006

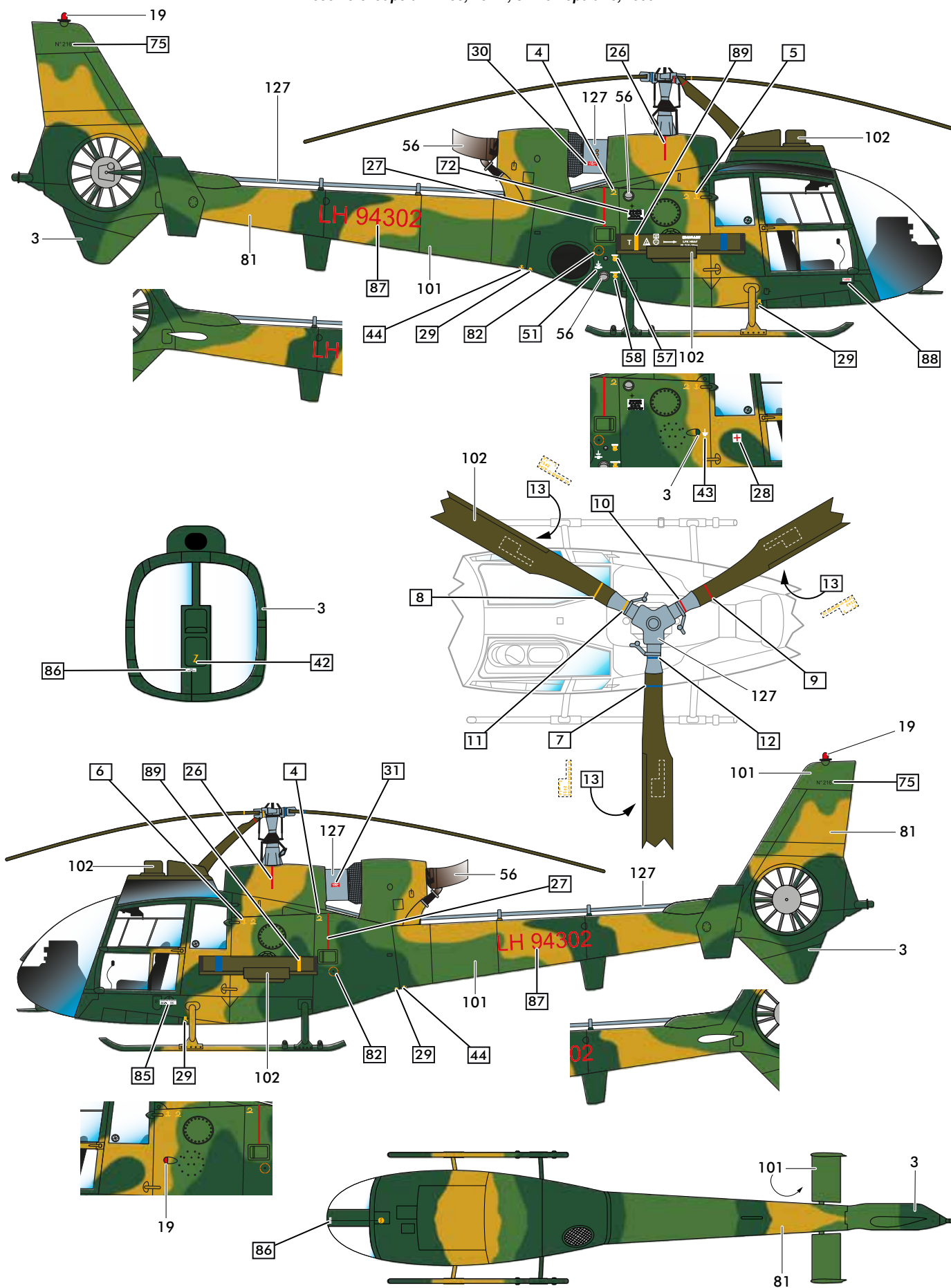

VISITEZ-NOUS EN LIGNE !

VISIT US DIGITALLY!
BESUCHEN SIE UNS DIGITAL!

 www.heller.fr

 [instagram.com/heller.fr](https://www.instagram.com/heller.fr)

 [facebook.com/heller.fr](https://www.facebook.com/heller.fr)

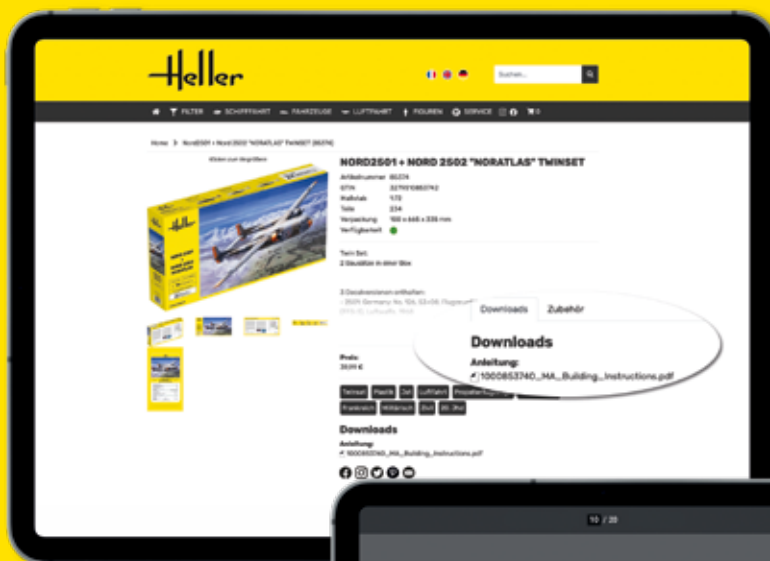

Choisissez l'article désiré et téléchargez la notice de montage.
Choose your desired article and download the instructions.
Wählen Sie den gewünschten Artikel und laden Sie die Anleitung herunter.

**Download all
instructions!**

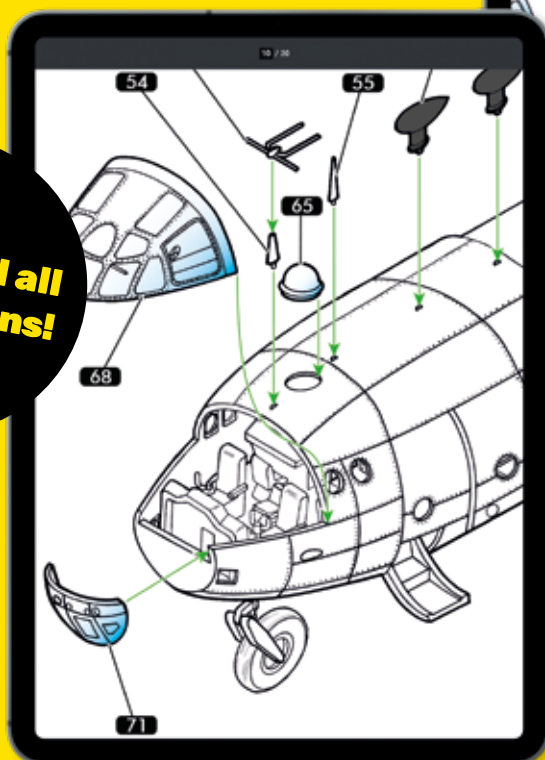

Grossissement des instructions pour
une vue détaillée.

Enlarge the instructions for a more
detailed view.

Vergrößern Sie die Anleitung für eine
detailliertere Ansicht.

V-221123

Service consommateurs
Pour toute demande de SAV, connectez-vous
sur notre site www.heller.fr.

Customer Service
For after-sales service requests,
please contact us through our website
www.heller.fr.

Endverbraucherservice
Bitte besuchen Sie uns auf www.heller.fr
für alle Ersatzteilanfragen.

Heller Hobby GmbH

Erlenbacher Str. 3 • 42477 Radevormwald • GERMANY
☎ +49 (0) 2195-92773-0 ✉ info@heller.fr